

KL

KABUTO LATHE CENTER カブト レースセンター

円筒研削盤用の定番モデル。先端取替式によりコストダウンをご提供できます。
Regular model for cylindrical grinding machine. The replacement head enables cost reduction.

KL

先端取替式
REPLACEMENT TYPE

振れ精度 0.005
WAGGLE ACCURACY

■ センターヘッドの種類はP20-P21をご参照ください。
■ See page 20-21 for center head types.



- KL-1 で使用可能なセンターヘッドはM.T.No.2,3,4用になります。
- The center heads available for KL-1 are M.T. No.2, 3 and 4.
- KLタイプにはセンターヘッドA (P20参照)、センターヘッド抜き棒DHN-1が付いています。
- Type KL comes with the center head A (see page 20) and then the center head ejecting drift DHN-1.

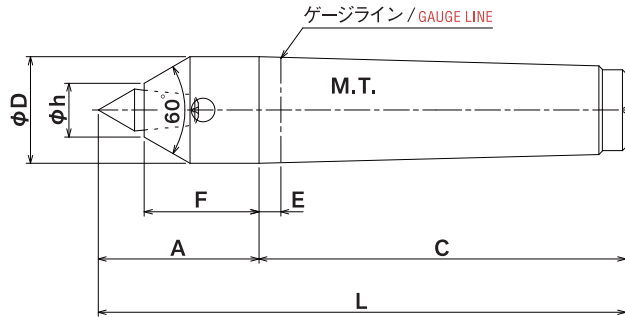

寸法表 / DIMENSIONS TABLE

単位 / UNIT mm

型番 MODEL TYPE	M.T.	φD	φh	A	C	E	F	L	重量(g) WEIGHT
KL-1	No.1	18	15.5	37.7	58	3.5	24	95.7	210
KL-2	No.2	18	15.5	37.7	69	5	24	106.7	270
KL-3	No.3	24.1	16	41.1	86	5	27.4	127.1	470
KL-4	No.4	31.6	16	47.7	109	6.5	34	156.7	850

※改良のため、予告なく寸法変更する場合があります。※重量は梱包を含む重さです。※Dimensions are subject to change for alteration without prior notice. ※Weight includes package weight.

KABUTO CLIPPER

CLIPPER for CYLINDER CUTTING LATHE カブト クリッパー 円筒研削盤用ケレー

- シャフト類の研磨加工に最適なワンタッチのケレー ● 偏心カム使用
- Easy-to-handle lathe optimal for grinding and machining shafts ● Uses the eccentric cam

- 脱着は片手で簡単にできます。■ 荷重が加わる程に締まるため滑りにくい。■ 平面当たりで抑えるため、ワーク仕上面に傷が付きにくい。
- Easily detachable in one hand. ■ Not slippery as it is more firmly fastened under larger load. ■ The finished work surface is less likely to be scratched as it is pressed in a planar manner.

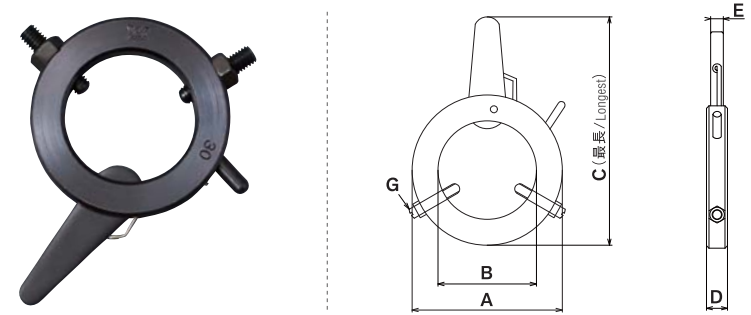

クリッパー使用説明図 EXPLANATION DRAWING OF CLIPPER USE

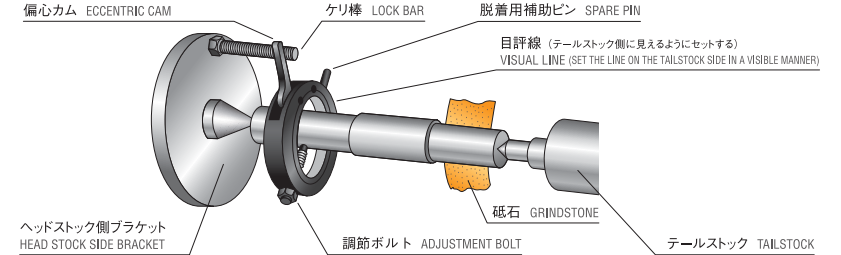

寸法表 / DIMENSIONS TABLE

単位 / UNIT mm

型番 MODEL TYPE	使用範囲 RANGE OF USE	A	B	C	D	E	G(ボルト) G(BOLT)	スプリング SPRING	重量(g) WEIGHT
#8	φ4~φ8	26	12	51	6.3	3.2	M4 P0.7x20	小 SMALL	40
#13	φ6~φ14	36	18	72	11	4.3	M6 P1.0x25	大 LARGE	100
#22	φ13~φ24	48	28	88	11	4.3	M6 P1.0x25	大 LARGE	130
#30	φ20~φ33	58	38	94	11	4.3	M6 P1.0x25	大 LARGE	160
#40	φ31~φ42	68	48	103	11	4.3	M6 P1.0x25	大 LARGE	190
#50S	φ38~φ50	78	58	115	11	4.3	M6 P1.0x30	大 LARGE	250
#60S	φ47~φ62	95	70	134	14	6	M8 P1.25x40	新特大 NEW OVERSIZE	450
#80S	φ60~φ80	115	90	155	14	6	M8 P1.25x40	新特大 NEW OVERSIZE	540
#100	φ80~φ100	140	109	189	20	9	M10 P1.5x45	特大 OVERSIZE	1100

※改良のため、予告なく寸法変更する場合があります。※重量は梱包を含む重さです。※Dimensions are subject to change for alteration without prior notice. ※Weight includes package weight.