

KSN

KABUTO SEAL CENTER with NUT

カブト シールセンター 抜きナット付き

オイルシールで切削水を防ぎ防水構造。回転が遅くても防水が可能。
先端取替式によりコストダウンをご提供できます。

Structured to keep cutting water away by means of oil seal. The waterproofing function still works under slower rotation. The replacement head enables cost reduction.

KSN

先端取替式
REPLACEMENT TYPE

防水タイプ
WATERPROOF

振れ精度 0.003
WAGGLE ACCURACY

■ センターヘッドの種類はP20-P21をご参照ください。■ 回転数は許容荷重表P18をご参照ください。
■ See page 20-21 for center head types. ■ See page 18 "LOAD CAPACITY TABLE" for revolutions per minute.



- KSNタイプはKSタイプと同じ防水構造になります。(P8をご参照ください。)
- 細物加工、軽金属加工の場合はKFNタイプをご推奨します。
- Type KSN has the same waterproof structure as that of type KS (see page 8).
- We recommend that type KFN be used for fine machining or light metal working.
- KSNタイプにはセンターヘッドA (P20参照)、センターヘッド抜き棒DHN-1が付いています。
(KSN-5はセンターヘッド5A60°、DHN-2が付いています。(P21参照))
- Type KSN comes with the center head A (see page 20) and then the center head ejecting drift DHN-1 (while KSN-5 comes with the center head 5A60° and DHN-2 (see page 21)).

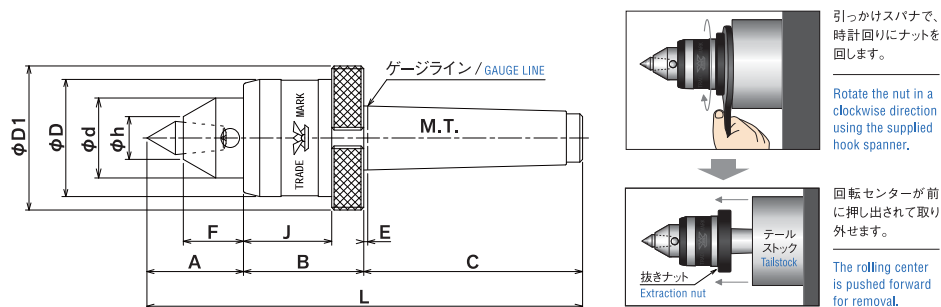

寸法表 / DIMENSIONS TABLE

単位 / UNIT mm

型番 MODEL TYPE	M.T.	φD1	φD	φd	φh	A	B	C	E	F	J	L	重量(g) WEIGHT	超硬径 CARBIDE DIAMETER
KSN-3	No.3	54	44	30	16	36.2	45	82	1.5	22.5	33	163.2	950	φ7
KSN-4	No.4	69	56	32	16	36.2	57.5	104.5	1.8	22.5	43.5	198.2	1820	φ10
KSN-5	No.5	88	73	52	26	61.2	70	132	2.3	38	54	263.2	4160	φ14

※改良のため、予告なく寸法変更する場合があります。※重量は梱包を含む重さです。※Dimensions are subject to change for alteration without prior notice. ※Weight includes package weight.

KSN-A

一体型
INTEGRAL

防水タイプ
WATERPROOF

振れ精度 0.003
WAGGLE ACCURACY

■ 下記、写真と寸法図は鋼製(焼き入れ品)ですが超硬付もございます。■ 回転数は許容荷重表P18をご参照ください。
■ The photo and dimensional drawing below show the rigid (quenched) head, but the carbide head is also available. ■ See page 18 "LOAD CAPACITY TABLE" for revolutions per minute.

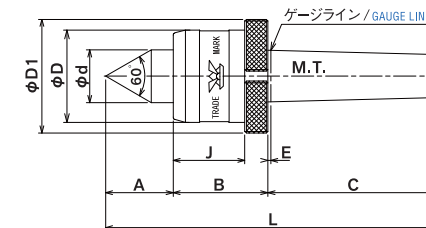

寸法表 / DIMENSIONS TABLE

単位 / UNIT mm

型番 MODEL TYPE	M.T.	φD1	φD	φd	A	B	C	E	J	L	重量(g) WEIGHT	超硬径 CARBIDE DIAMETER
KSN-3A	No.3	54	44	26	34	45	82	1.5	33	161	930	φ12
KSN-4A	No.4	69	56	32	41	57.5	104.5	1.8	43.5	203	1880	φ14
KSN-5A	No.5	88	73	40	48	70	132	2.3	54	250	3950	φ18

※改良のため、予告なく寸法変更する場合があります。※重量は梱包を含む重さです。※Dimensions are subject to change for alteration without prior notice. ※Weight includes package weight.
※超硬付の場合、M.T.No.3,4では20g、M.T.No.5では30g、重量が加わります。※For carbide heads, 20g weight is added to M.T. No.3 and 4, and 30g to M.T. No.5.

KSN-B

一体型
INTEGRAL

防水タイプ
WATERPROOF

振れ精度 0.003
WAGGLE ACCURACY

■ 下記、写真と寸法図は鋼製(焼き入れ品)ですが超硬付もございます。■ 回転数は許容荷重表P18をご参照ください。
■ The photo and dimensional drawing below show the rigid (quenched) head, but the carbide head is also available. ■ See page 18 "LOAD CAPACITY TABLE" for revolutions per minute.

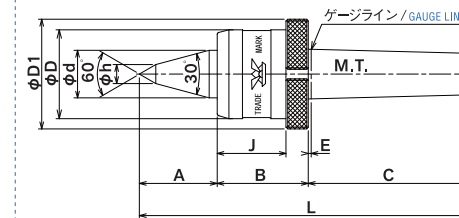

寸法表 / DIMENSIONS TABLE

単位 / UNIT mm

型番 MODEL TYPE	M.T.	φD1	φD	φd	φh	A	B	C	E	J	L	重量(g) WEIGHT	超硬径 CARBIDE DIAMETER
KSN-3B	No.3	54	44	22	10	36	45	82	1.5	33	163	890	φ7
KSN-4B	No.4	69	56	30	12	49	57.5	104.5	1.8	43.5	211	1860	φ10
KSN-5B	No.5	88	73	38	18	59	70	132	2.3	54	261	3950	φ14

※改良のため、予告なく寸法変更する場合があります。※重量は梱包を含む重さです。※Dimensions are subject to change for alteration without prior notice. ※Weight includes package weight.
※超硬付の場合、M.T.No.3,4では20g、M.T.No.5では30g、重量が加わります。※For carbide heads, 20g weight is added to M.T. No.3 and 4, and 30g to M.T. No.5.