



Tooling • Fixturing

▶▶79

Tooling Tools	79~	Level Adjust Tools	89~
Tools for Milling Machines	81	Stud Bolts	91~
Chucks	81	Clamping Nuts	94~
Jaws	82~	Clamping Washers	96~
Live Centers	84~	Screw Supports	97~
Lathe Tools	85	Clamps	98~
Drill Sockets	86	Cooling Devices	106~
Drill Sleeves	86	Coolant Liners	107~
Drill Chucks	87~	Oil Guns	110
Machine Vices	88~		

Machine Vices

GERARDI

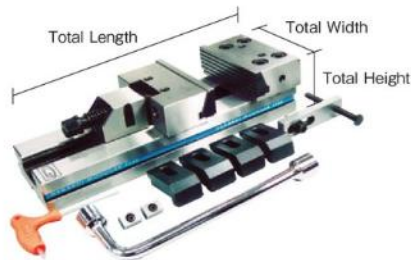

GR-X Series

Precision Modular Machine Vise

- คุณสมบัติ
- เป็นปากก้าจับงานแยกส่วนทำขึ้นจากเหล็กกล้าที่มีความเที่ยงตรงสูง 0.02 มม.
 - กลไกการดึงลงล่างอัตโนมัติของฝาครอบปากก้าจับงานช่วยป้องกันการยกชิ้นงานขึ้น
 - ติดตั้งบนเครื่องกัด ใช้งานเป็นหลักสำหรับการปรับปรุผิวหยาบ/ผิวละเอียด
- วัสดุ
- เหล็กกล้า
 - ความแข็ง: HRC60±2
- ประเทศที่ผลิต
- จีน

Order Unit: 1 Pcs

Gerardi Spa

Order Code	Item No.	Price (per pcs)	Total Length x Total Width x Total Height (mm)	Opening Width (mm)	Opening (mm)	Opening Depth (mm)	Weight (kg)
351-5290	GR2X150	61,290THB	345 x 95 x 80	125	150	40	12.9
351-5303	GR3X200	71,504THB	420 x 125 x 100	150	200	50	25.5
351-5311	GR3X300	78,467THB	520 x 125 x 100	150	300	50	29.0

97 Tooling-Fixturing

- Tooling Tools
- Tools for Milling Machines
- Chucks
- Jaws
- Live Centers
- Lathe Tools
- Drill Sockets
- Drill Sleeves
- Drill Chucks
- Machine Vices
- Level Adjust Tools
- Stud Bolts
- Clamping Nuts
- Clamping Washers
- Screw Supports
- Clamps
- Cooling Devices
- Coolant Liners
- Oil Guns

SUPER TOOL
RoHS

Spherical Washer (a pair of top and bottom)
วัสดุ ● เหล็กกล้า (S45C) ผิวสำเร็จสีดํา
● ชุบแข็ง (HRC27 ถึง 35)
ประเทศที่ผลิต ● ญี่ปุ่น

16M-SW (a pair of top and bottom)

Order Code	Item No.	Price (per set)	Compatible Bolt	Outer Diameter (mm)	Inner Diameter (mm)	Height (mm)	Weight (g)
171-5542	10M-SW	185THB	M10	22	10.5	7.0	16
171-5551	12M-SW	247THB	M12	28	13.0	9.0	33
171-5569	14M-SW	257THB	M14	28	15.0	9.5	40
171-5577	16M-SW	315THB	M16	35	17.0	10.5	57
171-5585	18M-SW	353THB	M18	35	19.0	11.5	70
171-5593	20M-SW	366THB	M20	40	22.0	13.0	90
368-3354	24MSW	589THB	M24	48	26.0	15.0	135

SUPER TOOL
RoHS

Screw Support
วัสดุ ● เหล็กกล้า (S45C) ผิวสำเร็จสีดํา
● ชุบแข็ง (HRC35 ถึง 47)
ประเทศที่ผลิต ● ญี่ปุ่น

FS-60

Order Code	Item No.	Price (per pcs)	Height (mm)	Load Capacity (kN)	Top Surface Diameter (mm)	Weight (kg)
108-0806	FS-30	1,226THB	30 to 40	40	40	0.25
108-0814	FS-40	1,226THB	40 to 50	60	49	0.47
108-0822	FS-50	1,301THB	50 to 62	80	49	0.65
108-0831	FS-60	1,301THB	60 to 78	100	49	0.73
108-0849	FS-80	1,729THB	80 to 105	160	63	1.60
108-0857	FS-90	2,300THB	90 to 125	160	63	1.80
108-0865	FS-100	2,536THB	100 to 145	160	63	1.90
108-0873	FS-130	2,536THB	130 to 200	160	63	2.60
108-0881	FS-160	2,536THB	160 to 260	160	63	3.20

SUPER TOOL
RoHS

Screw Jack for Pressing Machine
วัสดุ ● เหล็กกล้า (S45C) ผิวสำเร็จสีดํา
● ชุบแข็ง (HRC35 ถึง 47)
ประเทศที่ผลิต ● ญี่ปุ่น

FS100P

Order Code	Item No.	Price (per pcs)	Height (mm)	Load Capacity (kN)	Top Surface Diameter (mm)	Weight (kg)
331-3476	FS70P	1,460THB	50 to 70	400	60	0.97
331-3433	FS100P	2,094THB	70 to 100	400	60	1.40
331-3441	FS150P	2,730THB	100 to 150	600	70	2.75
331-3450	FS200P	3,869THB	150 to 200	800	80	5.20

SUPER TOOL
RoHS

Screw Support
วัสดุ ● เหล็กกล้า (S45C) ผิวสำเร็จสีดํา
● ชุบแข็ง (HRC35 ถึง 47)
ประเทศที่ผลิต ● ญี่ปุ่น

FJ-60

Order Code	Item No.	Price (per pcs)	Height (mm)	Load Capacity (kN)	Width Across Flat Dimension (mm)	Weight (kg)
108-1098	FJ-60	1,360THB	75 to 93	100	24	0.7
108-1101	FJ-80	1,831THB	100 to 125	160	30	1.6
108-1110	FJ-100	2,683THB	120 to 165	160	30	1.9

SUPER TOOL
RoHS

Screw Support Long Stroke Type
วัสดุ ● เหล็กกล้า (S45C) ผิวสำเร็จสีดํา
● ชุบแข็ง (HRC35 ถึง 47)
ประเทศที่ผลิต ● ญี่ปุ่น

FS130LS (2 pieces per set)

Order Code	Item No.	Price (per set)	Height (mm)	Load Capacity (kN)	Body Diameter (mm)	Weight (kg)	
176-2184	FS-50S	2,801THB	37 to 50	80	35	2	0.56
176-2192	FS-70S	2,936THB	50 to 70	80	35	2	0.78
176-2206	FS-100S	3,694THB	70 to 100	80	40	2	1.47
176-2214	FS-150S	4,227THB	100 to 150	150	45	2	2.65
176-2222	FS-250S	6,193THB	150 to 250	200	50	2	5.64
288-3520	FS-300S	9,989THB	200 to 300	200	50	2	7.17

SUPER TOOL
RoHS

Screw Support Set
วัสดุ ● เหล็กกล้า (S45C) ผิวสำเร็จสีดํา
● ชุบแข็ง (HRC35 ถึง 47)
ประเทศที่ผลิต ● ญี่ปุ่น

FS-100S (2 pieces per set)

Order Code	Item No.	Price (per set)	Height (mm)	Load Capacity (kN)	Top Surface Diameter (mm)	Qty Per Set (pcs)	Weight (kg)
176-2184	FS-50S	2,801THB	37 to 50	80	35	2	0.56
176-2192	FS-70S	2,936THB	50 to 70	80	35	2	0.78
176-2206	FS-100S	3,694THB	70 to 100	80	40	2	1.47
176-2214	FS-150S	4,227THB	100 to 150	150	45	2	2.65
176-2222	FS-250S	6,193THB	150 to 250	200	50	2	5.64
288-3520	FS-300S	9,989THB	200 to 300	200	50	2	7.17

NEW STRONG
RoHS

Center Jack (CCSJ Series) (2 pieces per set)
วัสดุ ● เหล็กกล้า (S45C) ผิวสำเร็จสีดํา
● ชุบแข็ง (HRC27 ถึง 35)
ประเทศที่ผลิต ● ญี่ปุ่น

CCSJ-75

Order Code	Item No.	Price (per set)	Height (mm)	Width Across Flat Dimension (mm)	Qty Per Set (pcs)	Weight (kg)
387-3234	CCSJ-75	4,699THB	53 to 75	27	2	0.7

SUPER TOOL
RoHS

Bolt with Swivel Pad
วัสดุ ● เหล็กกล้า (S45C) ผิวสำเร็จสีดํา
ประเทศที่ผลิต ● ญี่ปุ่น

CHS-3000

Order Code	Item No.	Price (per pcs)	Height (mm)	Screw Diameter	Width Across Flat Dimension (mm)	Weight (g)
171-5062	CHS-3000	646THB	95	M10	5	96
171-5071	CHS-4000	736THB	100	M12	6	147
171-5089	CHS-5000	933THB	105	M14	6	218
171-5097	CHS-6000	1,151THB	125	M16	8	324
171-5101	CHS-7000	1,936THB	130	M18	8	453
171-5119	CHS-8000	2,290THB	142	M20	10	693

SUPER TOOL



Screw Support

- วัสดุ ● เหล็กกล้า (S45C) ผิวสำเร็จสีดํา
● ชุบแข็ง (HRC35 ถึง 47)
ประเทศที่ผลิต ● ญี่ปุ่น

Order Unit: 1 Pcs SUPER TOOL Co.Ltd.

Order Code	Item No.	Price (per pcs)	Height (mm)	Screw Diameter	Width Across Flat Dimension (mm)	Weight (kg)
108-1497	FR-12	764THB	60	M12	6	117
108-1501	FR-16	1,009THB	78	M16	8	240
108-1535	FR-20	1,364THB	94	M20	10	445



SUPER TOOL

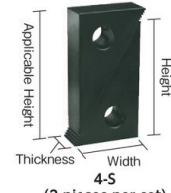

Step Block

- วัสดุ ● เหล็กกล้า (S45C) ผิวสำเร็จสีดํา
● ชุบแข็ง (HRC30 ถึง 35)
ประเทศที่ผลิต ● ญี่ปุ่น

Order Unit: 1 Set SUPER TOOL Co.Ltd.

Order Code	Item No.	Price (per set)	Width (mm)	Thickness (mm)	Height (mm)	Applicable Height (mm)	Q'ty Per Set (pcs)	Weight (kg)
176-2273	1-5	623THB	17	25	29	19 to 46	2	0.11
176-2281	2-5	864THB	27	25	45	28 to 68	2	0.27
176-2290	3-5	1,897THB	57	25	98	58 to 150	2	1.00
176-2303	4-5	1,404THB	35	38	59	36 to 90	2	0.62
176-2311	5-5	2,830THB	57	38	98	58 to 150	2	1.59
176-2320	6-5	4,121THB	81	38	140	82 to 210	2	3.09
176-2338	7-5	1,999THB	35	51	59	36 to 90	2	0.84
176-2346	8-5	3,671THB	57	51	98	58 to 150	2	2.10
176-2354	9-5	5,810THB	81	51	140	82 to 210	2	4.02

SUPER TOOL

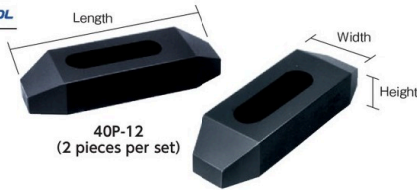

Plain Clamp (2 pieces per set)

- วัสดุ ● เหล็กกล้า (S45C) ผิวสำเร็จสีดํา
● ชุบแข็ง (HRC35 ถึง 47)
ประเทศที่ผลิต ● ญี่ปุ่น

Order Unit: 1 Set SUPER TOOL Co.Ltd.

Order Code	Item No.	Price (per set)	Compatible Bolt	Length (mm)	Width (mm)	Height (mm)	Q'ty Per Set (pcs)	Weight (kg)
176-2443	25P-38	1,606THB	M10	63	25	12	2	0.24
176-2451	40P-38	2,027THB	M10	100	25	16	2	0.46
176-2460	60P-38	2,786THB	M10	150	28	19	2	0.94
176-2478	25P-12	1,854THB	M12, M14	63	32	12	2	0.24
176-2486	40P-12	2,320THB	M12, M14	100	32	19	2	0.76
176-2494	60P-12	2,744THB	M12, M14	150	32	22	2	1.36
176-2508	25P-58	1,954THB	M16	63	32	16	2	0.34
176-2516	40P-58	2,486THB	M16	100	38	19	2	0.84
176-2524	60P-58	2,801THB	M16	150	38	22	2	1.44

SUPER TOOL

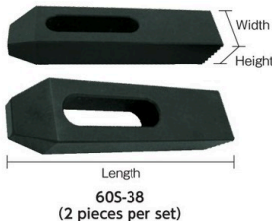

Step Clamp (2 pieces per set)

- วัสดุ ● เหล็กกล้า (S45C) ผิวสำเร็จสีดํา
● ชุบแข็ง (HRC35 ถึง 47)
ประเทศที่ผลิต ● ญี่ปุ่น

Order Unit: 1 Set SUPER TOOL Co.Ltd.

Order Code	Item No.	Price (per set)	Compatible Bolt	Length (mm)	Width (mm)	Height (mm)	Q'ty Per Set (pcs)	Weight (kg)
176-2591	25S-38	1,854THB	M10	63	25	12	2	0.19
176-2605	40S-38	2,381THB	M10	100	25	16	2	0.44
176-2613	60S-38	2,936THB	M10	150	28	19	2	0.97
176-2621	25S-12	1,981THB	M12, M14	63	32	12	2	0.19
176-2630	40S-12	2,556THB	M12, M14	100	32	19	2	0.65
176-2648	60S-12	2,966THB	M12, M14	150	32	22	2	1.36
176-2656	25S-58	2,046THB	M16	63	32	16	2	0.31
176-2664	40S-58	2,823THB	M16	100	38	19	2	0.80

SUPER TOOL

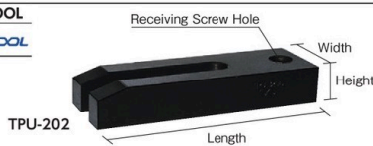

U-clamp with Threaded Hole

- วัสดุ ● เหล็กกล้า (S45C) ผิวสำเร็จสีดํา
● ชุบแข็ง (HRC35 ถึง 47)
ประเทศที่ผลิต ● ญี่ปุ่น

Order Unit: 1 Pcs SUPER TOOL Co.Ltd.

Order Code	Item No.	Price (per pcs)	Compatible Bolt	Length (mm)	Width (mm)	Height (mm)	Weight (kg)
171-5241	TPU-200	1,353THB	M14	100	38	19	0.40
171-5259	TPU-202	1,634THB	M14	150	38	19	0.62
171-5267	TPU-204	2,010THB	M16	100	50	25	0.68
171-5275	TPU-206	2,234THB	M16	150	50	25	1.10
171-5283	TPU-208	2,744THB	M20	150	50	30	1.20
171-5291	TPU-210	3,639THB	M20	200	50	30	1.60



SUPER TOOL

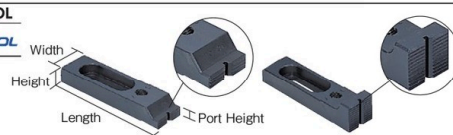

Slide Clamp

- วัสดุ ● เหล็กกล้า (S50C) ผิวสำเร็จสีดํา ● ชุบแข็ง (HRC35 ถึง 40)
ประเทศที่ผลิต ● ญี่ปุ่น

Order Unit: 1 Set SUPER TOOL Co.Ltd.

Order Code	Item No.	Price (per set)	Compatible Bolt	Length (mm)	Width (mm)	Height (mm)	Port Height (mm)	Q'ty Per Set (pcs)	Weight (kg)
171-5127	TC-1A	11,540THB	M12, 14	103	36	22	9	2	1.00
171-5135	TC-2A	15,744THB	M16	143	36	22	9	2	1.54
171-5143	TC-3A	23,273THB	M20	180	46	24	12	2	2.88
171-5151	TC-1B	17,394THB	M12, 14	103	36	22	27	2	1.18
171-5160	TC-2B	20,904THB	M16	143	36	22	30	2	1.67
171-5178	TC-3B	28,153THB	M20	180	46	24	36	2	3.14

รหัสสั่งซื้อ **สีน้ำเงิน** ... มีสินค้าสต็อกที่ประเทศอินโดนีเซียและประเทศไทย **สีแดง** ... มีสินค้าสต็อกที่ประเทศอินโดนีเซีย **สีเขียว** ... มีสินค้าสต็อกที่ประเทศไทย

Tooling Tools

Tools for Milling Machines

Chucks

Jaws

Live Centers

Lathe Tools

Drill Sockets

Drill Sleeves

Drill Chucks

Machine Vices

Level Adjust Tools

Stud Bolts

Clamping Nuts

Clamping Washers

Screw Supports

Clamps

Cooling Devices

Coolant Liners

Oil Guns

91 Tooling-Fixturing

Tooling Tools



Tools for Milling Machines



Item No. Example		
TSBM - 10100		
Type	Screw Dimension	Total Length

Chucks

Jaws

Live Centers

Lathe Tools

Drill Sockets

Drill Sleeves

Drill Chucks

Machine Vices

Level Adjust Tools

Stud Bolts

Clamping Nuts

Clamping Washers

Screw Supports

Clamps

Cooling Devices

Coolant Liners

Oil Guns

TRUSCO NAKAYAMA CORPORATION

Order Code	Item No.	Price (per pcs)	Screw Dimension	Total Length (mm)	Screw Length (mm)	Weight (g)
855-3578	TSBM-850	73THB	M8	50	22	18
855-3579	TSBM-860	76THB	M8	60	22	22
855-3580	TSBM-870	76THB	M8	70	30	23
855-3581	TSBM-875	76THB	M8	75	30	24
855-3582	TSBM-880	76THB	M8	80	30	30
855-3583	TSBM-890	76THB	M8	90	32	34
855-3565	TSBM-8100	76THB	M8	100	32	36
855-3566	TSBM-8110	82THB	M8	110	32	41
855-3567	TSBM-8120	82THB	M8	120	32	44
855-3568	TSBM-8125	82THB	M8	125	32	45
855-3569	TSBM-8130	82THB	M8	130	32	47
855-3570	TSBM-8140	82THB	M8	140	32	51
855-3571	TSBM-8150	82THB	M8	150	32	54
855-3572	TSBM-8160	89THB	M8	160	32	58
855-3573	TSBM-8170	89THB	M8	170	32	61
855-3574	TSBM-8175	89THB	M8	175	32	63
855-3575	TSBM-8180	89THB	M8	180	32	65
855-3576	TSBM-8190	89THB	M8	190	32	69
855-3577	TSBM-8200	96THB	M8	200	32	72
855-3394	TSBM-1050	79THB	M10	50	22	27
855-3395	TSBM-1060	82THB	M10	60	22	32
855-3396	TSBM-1070	82THB	M10	70	30	37
855-3397	TSBM-1075	82THB	M10	75	30	40
855-3398	TSBM-1080	96THB	M10	80	30	45
855-3399	TSBM-1090	96THB	M10	90	32	48
855-3381	TSBM-10100	96THB	M10	100	32	53
855-3382	TSBM-10110	90THB	M10	110	32	62
855-3383	TSBM-10120	90THB	M10	120	32	63
855-3384	TSBM-10125	96THB	M10	125	32	66
855-3385	TSBM-10130	103THB	M10	130	32	74
855-3386	TSBM-10140	103THB	M10	140	32	79
855-3387	TSBM-10150	103THB	M10	150	32	80
855-3388	TSBM-10160	109THB	M10	160	32	89
855-3389	TSBM-10170	103THB	M10	170	32	92
855-3390	TSBM-10175	103THB	M10	175	32	93
855-3391	TSBM-10180	133THB	M10	180	32	100
855-3392	TSBM-10190	119THB	M10	190	32	104
855-3393	TSBM-10200	128THB	M10	200	32	106
855-3413	TSBM-1250	96THB	M12	50	22	38
855-3414	TSBM-1260	96THB	M12	60	22	46
855-3415	TSBM-1270	102THB	M12	70	30	52
855-3416	TSBM-1275	95THB	M12	75	30	56
855-3417	TSBM-1280	102THB	M12	80	30	60
855-3418	TSBM-1290	96THB	M12	90	30	68
855-3400	TSBM-12100	103THB	M12	100	38	75
855-3401	TSBM-12110	103THB	M12	110	38	83
855-3402	TSBM-12120	103THB	M12	120	38	90
855-3403	TSBM-12125	106THB	M12	125	38	94
855-3404	TSBM-12130	106THB	M12	130	38	104
855-3405	TSBM-12140	106THB	M12	140	38	108
855-3406	TSBM-12150	106THB	M12	150	38	113
855-3407	TSBM-12160	128THB	M12	160	38	121
855-3408	TSBM-12170	133THB	M12	170	38	125
855-3409	TSBM-12175	120THB	M12	175	38	131
855-3410	TSBM-12180	123THB	M12	180	38	140
855-3411	TSBM-12190	130THB	M12	190	38	152
855-3412	TSBM-12200	123THB	M12	200	38	160
855-3443	TSBM-1450	95THB	M14	50	22	54
855-3445	TSBM-1460	116THB	M14	60	22	65
855-3446	TSBM-1470	116THB	M14	70	30	76
855-3447	TSBM-1475	90THB	M14	75	30	81
855-3448	TSBM-1480	119THB	M14	80	30	87
855-3449	TSBM-1490	119THB	M14	90	38	98
855-3419	TSBM-14100	103THB	M14	100	38	101
855-3420	TSBM-14110	128THB	M14	110	38	119
855-3421	TSBM-14120	128THB	M14	120	38	130
855-3422	TSBM-14125	106THB	M14	125	38	136
855-3423	TSBM-14130	130THB	M14	130	38	141
855-3424	TSBM-14140	143THB	M14	140	38	152
855-3425	TSBM-14150	116THB	M14	150	38	163
855-3426	TSBM-14160	152THB	M14	160	38	174
855-3427	TSBM-14170	140THB	M14	170	38	185
855-3428	TSBM-14175	140THB	M14	175	38	190
855-3429	TSBM-14180	158THB	M14	180	38	195
855-3430	TSBM-14190	165THB	M14	190	38	200
855-3431	TSBM-14200	148THB	M14	200	38	217
855-3432	TSBM-14225	212THB	M14	225	50	248
855-3433	TSBM-14250	236THB	M14	250	50	274
855-3434	TSBM-14275	444THB	M14	275	50	299
855-3435	TSBM-14300	257THB	M14	300	50	326
855-3436	TSBM-14325	356THB	M14	325	50	353
855-3437	TSBM-14350	273THB	M14	350	50	395

Item No.	Materials
TSBM-8	Steel (SCM435)
TSBM-10, 12, 14, 16, 18, 20	Steel (S45C)

Stud Bolt

การใช้งาน ● 軸径とねじ込み長さには注意

วัสดุ ● 軸径 (HRC25±5)

ประเทศที่ผลิต ● ญี่ปุ่น

Order Code	Item No.	Price (per pcs)	Screw Dimension	Total Length (mm)	Screw Length (mm)	Weight (g)
855-3438	TSBM-14375	397THB	M14	375	50	407
855-3439	TSBM-14400	339THB	M14	400	50	455
855-3440	TSBM-14425	456THB	M14	425	50	461
855-3441	TSBM-14450	383THB	M14	450	50	489
855-3442	TSBM-14475	544THB	M14	475	50	516
855-3444	TSBM-14500	464THB	M14	500	50	576
855-3474	TSBM-1650	116THB	M16	50	22	68
855-3476	TSBM-1660	116THB	M16	60	22	82
855-3477	TSBM-1670	119THB	M16	70	30	94
855-3478	TSBM-1675	119THB	M16	75	30	101
855-3479	TSBM-1680	119THB	M16	80	30	108
855-3480	TSBM-1690	120THB	M16	90	38	122
855-3450	TSBM-16100	120THB	M16	100	38	135
855-3451	TSBM-16110	133THB	M16	110	38	149
855-3452	TSBM-16120	128THB	M16	120	38	162
855-3453	TSBM-16125	128THB	M16	125	38	169
855-3454	TSBM-16130	136THB	M16	130	38	176
855-3455	TSBM-16140	133THB	M16	140	38	189
855-3456	TSBM-16150	148THB	M16	150	38	203
855-3457	TSBM-16160	145THB	M16	160	38	217
855-3458	TSBM-16170	145THB	M16	170	38	229
855-3459	TSBM-16175	152THB	M16	175	38	236
855-3460	TSBM-16180	152THB	M16	180	38	243
855-3461	TSBM-16190	168THB	M16	190	38	257
855-3462	TSBM-16200	178THB	M16	200	38	270
855-3463	TSBM-16225	233THB	M16	225	50	304
855-3464	TSBM-16250	260THB	M16	250	50	338
855-3465	TSBM-16275	290THB	M16	275	50	371
855-3466	TSBM-16300	297THB	M16	300	50	405
855-3467	TSBM-16325	383THB	M16	325	50	461
855-3468	TSBM-16350	319THB	M16	350	50	496
855-3469	TSBM-16375	479THB	M16	375	50	532
855-3470	TSBM-16400	403THB	M16	400	50	567
855-3471	TSBM-16425	560THB	M16	425	50	603
855-3472	TSBM-16450	464THB	M16	450	50	638
855-3473	TSBM-16475	643THB	M16	475	50	674
855-3475	TSBM-16500	526THB	M16	500	50	709
855-3506	TSBM-1875	140THB	M18	75	30	135
855-3507	TSBM-1880	165THB	M18	80	30	144
855-3508	TSBM-1890	179THB	M18	90	38	162
855-3481	TSBM-18100	148THB	M18	100	38	180
855-3482	TSBM-18110	195THB	M18	110	38	197
855-3483	TSBM-18120	206THB	M18	120	50	215
855-3484	TSBM-18125	178THB	M18	125	50	225
855-3485	TSBM-18130	212THB	M18	130	50	233
855-3486	TSBM-18140	209THB	M18	140	50	251
855-3487	TSBM-18150	192THB	M18	150	50	270
855-3488	TSBM-18160	243THB	M18	160	50	287
855-3489	TSBM-18170	270THB	M18	170	50	305
855-3490	TSBM-18175	219THB	M18	175	50	315
855-3491	TSBM-18180	243THB	M18	180	50	323
855-3492	TSBM-18190	287THB	M18	190	50	341
855-3493	TSBM-18200	223THB	M18	200	50	369
855-3494	TSBM-18225	263THB	M18	225	50	405
855-3495	TSBM-18250	293THB	M18	250	50	450
855-3496	TSBM-18275	423THB	M18	275	50	494
855-3497	TSBM-18300	352THB	M18	300	50	540
855-3498	TSBM-18325	469THB	M18	325	50	583
855-3499	TSBM-18350	363THB	M18	350	50	630
855-3500	TSBM-18375	483THB	M18	375	50	673
855-3501	TSBM-18400	417THB	M18	400	50	720
855-3502	TSBM-18425	467THB	M18	425	50	765
855-3503	TSBM-18450	493THB	M18	450	50	810
855-3504	TSBM-18475	630THB	M18	475	50	852
855-3505	TSBM-18500	544THB	M18	500	50	900
855-3534	TSBM-2060	145THB	M20	60	22	128
855-3535	TSBM-2070	152THB	M20	70	30	146
855-3536	TSBM-2075	160THB	M20	75	30	156
855-3537	TSBM-2080	192THB	M20	80	30	171
855-3538	TSBM-2090	219THB	M20	90	38	199
855-3509	TSBM-20100	179THB	M20	100	38	210
855-3510	TSBM-20110	215THB	M20	110	38	244



Stud Bolt

- การใช้งาน
วัสดุ
ประเทศที่ผลิต
- ชั้นเคลือบปัดขึ้นงานให้แน่น
 - เหล็กกล้า (S45C)
 - กรรมวิธี: ชุบแข็ง (HRC25±5), ผิวสำเร็จสีดำ
 - ญี่ปุ่น

Item No. Example		
TSBM - 18100		
Type	Screw Dimension	Total Length



Order Unit: 1 Pcs TRUSCO NAKAYAMA CORPORATION

Order Code	Item No.	Price (per pcs)	Screw Dimension	Total Length (mm)	Screw Length (mm)	Weight (g)
855-3520	TSBM-20190	287THB	M20	190	50	399
855-3521	TSBM-20200	247THB	M20	200	50	420
855-3522	TSBM-20225	209THB	M20	225	50	473
855-3523	TSBM-20250	317THB	M20	250	50	525
855-3524	TSBM-20275	360THB	M20	275	50	578
855-3525	TSBM-20300	360THB	M20	300	50	630
855-3526	TSBM-20325	486THB	M20	325	50	720
855-3527	TSBM-20350	393THB	M20	350	50	735
855-3528	TSBM-20375	563THB	M20	375	50	830
855-3529	TSBM-20400	473THB	M20	400	50	840
855-3530	TSBM-20425	623THB	M20	425	50	942
855-3531	TSBM-20450	584THB	M20	450	50	998
855-3532	TSBM-20475	680THB	M20	475	50	1052
855-3533	TSBM-20500	599THB	M20	500	50	1108
855-3551	TSBM-2275	195THB	M22	75	30	195
855-3539	TSBM-22100	188THB	M22	100	38	260
855-3540	TSBM-22125	209THB	M22	125	50	325
855-3541	TSBM-22150	256THB	M22	150	50	390
855-3542	TSBM-22175	263THB	M22	175	50	450
855-3543	TSBM-22200	297THB	M22	200	50	520

Order Unit: 1 Pcs

Order Code	Item No.	Price (per pcs)	Screw Dimension	Total Length (mm)	Screw Length (mm)	Weight (g)
855-3544	TSBM-22225	342THB	M22	225	50	585
855-3545	TSBM-22250	407THB	M22	250	63	650
855-3546	TSBM-22300	420THB	M22	300	63	780
855-3547	TSBM-22350	503THB	M22	350	63	910
855-3548	TSBM-22400	669THB	M22	400	63	1040
855-3549	TSBM-22450	709THB	M22	450	63	1170
855-3550	TSBM-22500	817THB	M22	500	63	1300
855-3564	TSBM-2475	257THB	M24	75	30	203
855-3552	TSBM-24100	300THB	M24	100	38	270
855-3553	TSBM-24125	343THB	M24	125	50	338
855-3554	TSBM-24150	360THB	M24	150	50	405
855-3555	TSBM-24175	376THB	M24	175	50	473
855-3556	TSBM-24200	389THB	M24	200	50	540
855-3557	TSBM-24225	433THB	M24	225	50	608
855-3558	TSBM-24250	434THB	M24	250	63	675
855-3559	TSBM-24300	506THB	M24	300	63	810
855-3560	TSBM-24350	550THB	M24	350	63	845
855-3561	TSBM-24400	754THB	M24	400	63	1080
855-3562	TSBM-24450	786THB	M24	450	63	1215
855-3563	TSBM-24500	851THB	M24	500	63	1350

SUPER TOOL



Stud Bolt

- คุณสมบัติ
การใช้งาน
วัสดุ
ประเทศที่ผลิต
- ตรงส่วนที่เป็นเกลียวได้ผ่านการรีดขึ้นรูปมาจึงมีความต้านทานต่อการสึกหรอและการผิดรูป
 - คิวบอลที่เพียงตัวเดียว สามารถใช้งานทั้งแบบสั้นและยาวได้
 - โบลท์ที่ใช้เชื่อมจิกและเครื่องมือ
 - เหล็กกล้า (S45C) ผิวสำเร็จสีดำ
 - ชุบแข็ง (HRC22 ถึง 26)
 - ญี่ปุ่น

Item No. Example		
FTN 8 50		
Type	Screw Dimension	Total Length

Order Unit: 1 Pcs SUPER TOOL Co.Ltd.

Order Code	Item No.	Price (per pcs)	Screw Dimension	Total Length (mm)	Long Thread (mm)	Short Thread (mm)	Weight (g)
110-0289	FTN850	95THB	M8	50	25	10.5	16
110-0297	FTN875	99THB	M8	75	45	10.5	24
110-0301	FTN8100	103THB	M8	100	60	10.5	33
110-0319	FTN8125	113THB	M8	125	75	10.5	42
110-0327	FTN8150	123THB	M8	150	80	10.5	51
110-0335	FTN8175	138THB	M8	175	100	10.5	59
110-0343	FTN8200	143THB	M8	200	100	10.5	69
110-0351	FTN1050	103THB	M10	50	25	12.5	25
110-0360	FTN1075	113THB	M10	75	45	12.5	38
110-0378	FTN1090	123THB	M10	90	50	12.5	46
110-0386	FTN10100	128THB	M10	100	60	12.5	51
110-0394	FTN10115	138THB	M10	115	60	12.5	59
110-0408	FTN10125	138THB	M10	125	75	12.5	65
110-0416	FTN10140	143THB	M10	140	75	12.5	74
110-0424	FTN10150	143THB	M10	150	80	12.5	80
110-0432	FTN10175	152THB	M10	175	100	12.5	93
110-0441	FTN10200	172THB	M10	200	100	12.5	107
110-0459	FTN1250	123THB	M12	50	22	14.5	36
110-0467	FTN1265	123THB	M12	65	30	14.5	48
110-0475	FTN1275	128THB	M12	75	45	14.5	54
110-0483	FTN1280	128THB	M12	80	45	14.5	59
110-0491	FTN12100	138THB	M12	100	60	14.5	75
110-0505	FTN12125	143THB	M12	125	75	14.5	94
110-0513	FTN12150	152THB	M12	150	80	14.5	116
110-0521	FTN12175	162THB	M12	175	100	14.5	132
110-0530	FTN12200	172THB	M12	200	100	14.5	155
110-0548	FTN1450	138THB	M14	50	22	16.5	50
110-0556	FTN1475	143THB	M14	75	45	16.5	74
110-0564	FTN14100	152THB	M14	100	60	16.5	100
110-0572	FTN14125	152THB	M14	125	75	16.5	127
110-0581	FTN14150	162THB	M14	150	90	16.5	153
110-0599	FTN14175	172THB	M14	175	90	16.5	181
110-0602	FTN14200	178THB	M14	200	100	16.5	211
110-0629	FTN14250	290THB	M14	250	100	16.5	273
110-0637	FTN14300	315THB	M14	300	100	16.5	335
110-0645	FTN14350	343THB	M14	350	100	16.5	398
110-0661	FTN1675	172THB	M16	75	45	18.0	98
110-0670	FTN16100	172THB	M16	100	60	18.0	132
110-0688	FTN16125	178THB	M16	125	75	18.0	167
110-0696	FTN16150	188THB	M16	150	90	18.0	205
110-0700	FTN16175	192THB	M16	175	90	18.0	243
110-0718	FTN16200	202THB	M16	200	100	18.0	280

Order Unit: 1 Pcs

Order Code	Item No.	Price (per pcs)	Screw Dimension	Total Length (mm)	Long Thread (mm)	Short Thread (mm)	Weight (g)
110-0734	FTN16250	315THB	M16	250	100	18.0	358
110-0742	FTN16300	369THB	M16	300	100	18.0	436
110-0751	FTN16350	393THB	M16	350	100	18.0	516
110-0793	FTN1875	188THB	M18	75	35	22.0	125
110-0807	FTN18100	202THB	M18	100	60	22.0	166
110-0815	FTN18125	226THB	M18	125	75	22.0	210
110-0823	FTN18150	240THB	M18	150	90	22.0	266
110-0831	FTN18175	265THB	M18	175	90	22.0	310
110-0840	FTN18200	290THB	M18	200	100	22.0	349
110-0866	FTN18250	410THB	M18	250	100	22.0	446
110-0874	FTN18300	479THB	M18	300	120	22.0	539
110-0882	FTN18350	513THB	M18	350	120	22.0	634
110-0921	FTN2075	202THB	M20	75	35	26.0	154
110-0939	FTN20100	216THB	M20	100	60	26.0	208
110-0947	FTN20125	222THB	M20	125	75	26.0	261
110-0955	FTN20150	250THB	M20	150	90	26.0	318
110-0963	FTN20175	290THB	M20	175	90	26.0	378
110-0971	FTN20180	295THB	M20	180	110	26.0	384
110-0980	FTN20200	300THB	M20	200	120	26.0	427
110-1005	FTN20250	373THB	M20	250	145	26.0	540
110-1013	FTN20300	430THB	M20	300	145	26.0	662
110-1021	FTN20350	479THB	M20	350	145	26.0	784
110-1064	FTN2275	246THB	M22	75	30	29.5	192
110-1072	FTN22100	270THB	M22	100	55	29.5	254
110-1081	FTN22125	295THB	M22	125	75	29.5	320
110-1099	FTN22150	339THB	M22	150	100	29.5	384
110-1102	FTN22175	373THB	M22	175	100	29.5	456
110-1111	FTN22200	410THB	M22	200	120	29.5	521
110-1129	FTN22250	493THB	M22	250	145	29.5	660
110-1137	FTN22300	601THB	M22	300	145	29.5	808
110-1145	FTN22350	690THB	M22	350	145	29.5	960
110-1188	FTN2475	325THB	M24	75	30	33.5	218
110-1196	FTN24100	373THB	M24	100	55	33.5	294
110-1200	FTN24125	410THB	M24	125	75	33.5	370
110-1218	FTN24150	434THB	M24	150	100	33.5	450
110-1226	FTN24175	464THB	M24	175	100	33.5	533
110-1234	FTN24200	493THB	M24	200	120	33.5	610
110-1251	FTN24250	543THB	M24	250	145	33.5	774
110-1269	FTN24300	616THB	M24	300	145	33.5	948
110-1277	FTN24350	690THB	M24	350	145	33.5	1120

รหัสสั่งซื้อ สินค้าเงิน ... มีสินค้าสต็อกที่ประเทศอินเดียและประเทศไทย สีแดง ... มีสินค้าสต็อกที่ประเทศอินเดีย สีเขียว ... มีสินค้าสต็อกที่ประเทศไทย

93 Tooling-Fixturing

Tooling Tools

SUPER TOOL



Tools for Milling Machines

Chucks

Jaws

Live Centers

Lathe Tools

Drill Sockets

Drill Sleeves

Drill Chucks

Machine Vices

Level Adjust Tools

Stud Bolts

Clamping Nuts

Clamping Washers

Screw Supports

Clamps

Cooling Devices

Coolant Liners

Oil Guns

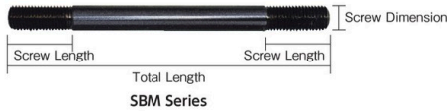

Item No. Example		
SBM - 16130		
Type	Screw Dimension	Total Length

Stud Bolt

- คุณสมบัติ
- เป็นเครื่องมือในอุตสาหกรรมสำหรับการจับยึดชิ้นงาน
- การใช้งาน
- โบลท์ที่ใช้เชื่อมจิกและเครื่องมือเข้ากับโต๊ะสำหรับยึดชิ้นงาน
- วัสดุ
- เหล็กกล้า (S45C) ผิวสำเร็จสีดํา
 - ชุบแข็ง (HRC22 ถึง 26)
- ประเทศที่ผลิต
- ญี่ปุ่น

SUPER TOOL Co.Ltd.							SUPER TOOL Co.Ltd.						
Order Unit: 1 Pcs							Order Unit: 1 Pcs						
Order Code	Item No.	Price (per pcs)	Screw Dimension	Total Length (mm)	Screw Length (mm)	Weight (g)	Order Code	Item No.	Price (per pcs)	Screw Dimension	Total Length (mm)	Screw Length (mm)	Weight (g)
171-5887	SBM-850	106THB	M8	50	22	18	171-6344	SBM-16225	366THB	M16	225	50	304
231-1275	SBM-860	113THB	M8	60	22	22	368-9921	SBM-16250	410THB	M16	250	50	338
231-1283	SBM-870	113THB	M8	70	30	23	368-4211	SBM-16275	423THB	M16	275	50	371
171-5895	SBM-875	113THB	M8	75	30	24	171-6361	SBM-16300	444THB	M16	300	50	405
171-5909	SBM-8100	113THB	M8	100	32	36	171-6379	SBM-16350	477THB	M16	350	50	423
171-5917	SBM-8125	119THB	M8	125	32	45	171-6387	SBM-16400	589THB	M16	400	50	540
171-5925	SBM-8150	119THB	M8	150	32	54	171-6395	SBM-16450	680THB	M16	450	50	608
171-5933	SBM-8175	140THB	M8	175	32	63	171-6409	SBM-16500	764THB	M16	500	50	675
171-5941	SBM-8200	148THB	M8	200	32	72	171-6417	SBM-1875	215THB	M18	75	30	135
171-5950	SBM-1050	113THB	M10	50	22	27	171-6425	SBM-18100	215THB	M18	100	38	180
231-1291	SBM-1060	119THB	M10	60	22	27	171-6433	SBM-18125	253THB	M18	125	50	225
231-1305	SBM-1070	119THB	M10	70	30	37	171-6441	SBM-18150	270THB	M18	150	50	270
171-5968	SBM-1075	119THB	M10	75	30	40	171-6450	SBM-18175	287THB	M18	175	50	315
231-1313	SBM-1090	140THB	M10	90	32	48	171-6468	SBM-18200	315THB	M18	200	50	360
171-5976	SBM-10100	140THB	M10	100	32	53	171-6476	SBM-18225	389THB	M18	225	50	405
231-1321	SBM-10120	148THB	M10	120	32	63	171-6484	SBM-18250	437THB	M18	250	50	450
171-5984	SBM-10125	148THB	M10	125	32	66	171-6492	SBM-18300	503THB	M18	300	50	540
171-5992	SBM-10150	158THB	M10	150	32	80	171-6500	SBM-18350	550THB	M18	350	50	630
171-6000	SBM-10175	169THB	M10	175	32	93	171-6514	SBM-18400	633THB	M18	400	50	720
171-6018	SBM-10200	185THB	M10	200	32	106	171-6522	SBM-18450	736THB	M18	450	50	810
171-6026	SBM-1250	140THB	M12	50	22	38	171-6531	SBM-18500	820THB	M18	500	50	900
231-1330	SBM-1260	148THB	M12	60	22	46	171-6549	SBM-2075	232THB	M20	75	30	158
231-1348	SBM-1270	148THB	M12	70	30	52	171-6557	SBM-20100	247THB	M20	100	38	210
171-6034	SBM-1275	148THB	M12	75	30	56	231-1470	SBM-20120	275THB	M20	120	50	252
171-6042	SBM-1280	148THB	M12	80	30	60	171-6565	SBM-20125	275THB	M20	125	50	263
171-6051	SBM-1290	148THB	M12	90	30	68	231-1488	SBM-20130	315THB	M20	130	50	274
171-6069	SBM-12100	158THB	M12	100	38	75	171-6573	SBM-20150	315THB	M20	150	50	315
171-6077	SBM-12110	158THB	M12	110	38	83	231-1496	SBM-20170	343THB	M20	170	50	357
231-1356	SBM-12120	158THB	M12	120	38	90	171-6581	SBM-20175	343THB	M20	175	50	368
171-6085	SBM-12125	158THB	M12	125	38	94	231-1500	SBM-20180	366THB	M20	180	50	378
231-1364	SBM-12140	162THB	M12	140	38	108	171-6590	SBM-20200	366THB	M20	200	50	420
171-6093	SBM-12150	162THB	M12	150	38	113	171-6603	SBM-20225	427THB	M20	225	50	473
231-1372	SBM-12160	169THB	M12	160	38	121	171-6611	SBM-20250	473THB	M20	250	50	525
171-6107	SBM-12175	169THB	M12	175	38	131	368-4229	SBM-20275	506THB	M20	275	50	578
171-6115	SBM-12200	175THB	M12	200	38	150	171-6620	SBM-20300	550THB	M20	300	50	630
171-6123	SBM-1450	140THB	M14	50	22	48	171-6638	SBM-20350	597THB	M20	350	50	735
171-6131	SBM-1475	148THB	M14	75	30	75	171-6646	SBM-20400	719THB	M20	400	50	840
171-6140	SBM-14100	158THB	M14	100	38	101	171-6654	SBM-20450	786THB	M20	450	50	945
171-6158	SBM-14125	162THB	M14	125	38	130	171-6662	SBM-20500	847THB	M20	500	50	1050
171-6166	SBM-14150	169THB	M14	150	38	160	171-6671	SBM-2275	275THB	M22	75	30	195
171-6174	SBM-14175	175THB	M14	175	38	175	171-6689	SBM-22100	310THB	M22	100	38	260
171-6182	SBM-14200	202THB	M14	200	38	200	171-6697	SBM-22125	332THB	M22	125	50	325
171-6191	SBM-14225	315THB	M14	225	50	225	171-6701	SBM-22150	372THB	M22	150	50	390
171-6204	SBM-14250	359THB	M14	250	50	250	171-6719	SBM-22175	423THB	M22	175	50	455
171-6212	SBM-14300	410THB	M14	300	50	335	171-6727	SBM-22200	449THB	M22	200	50	520
171-6221	SBM-14350	427THB	M14	350	50	395	171-6735	SBM-22225	527THB	M22	225	50	585
171-6239	SBM-14400	527THB	M14	400	50	455	171-6743	SBM-22250	556THB	M22	250	63	650
171-6247	SBM-1650	169THB	M16	50	22	68	171-6751	SBM-22300	669THB	M22	300	63	780
231-1381	SBM-1660	169THB	M16	60	22	82	171-6760	SBM-22350	764THB	M22	350	63	910
231-1399	SBM-1670	169THB	M16	70	30	94	171-6778	SBM-22400	1,004THB	M22	400	63	1040
171-6255	SBM-1675	169THB	M16	75	30	101	171-6786	SBM-22450	1,090THB	M22	450	63	1170
171-6263	SBM-1680	169THB	M16	80	30	108	171-6794	SBM-22500	1,179THB	M22	500	63	1300
171-6271	SBM-1690	169THB	M16	90	30	122	171-6808	SBM-2475	383THB	M24	75	30	203
171-6280	SBM-16100	175THB	M16	100	38	135	171-6816	SBM-24100	467THB	M24	100	38	270
171-6298	SBM-16110	185THB	M16	110	38	149	171-6824	SBM-24125	484THB	M24	125	50	338
231-1402	SBM-16120	185THB	M16	120	38	162	171-6832	SBM-24150	550THB	M24	150	50	405
171-6301	SBM-16125	185THB	M16	125	38	169	171-6841	SBM-24175	584THB	M24	175	50	473
231-1411	SBM-16130	198THB	M16	130	38	176	171-6859	SBM-24200	606THB	M24	200	50	540
231-1429	SBM-16140	198THB	M16	140	38	189	171-6867	SBM-24225	633THB	M24	225	50	608
171-6310	SBM-16150	198THB	M16	150	38	203	171-6875	SBM-24250	669THB	M24	250	63	675
231-1437	SBM-16160	215THB	M16	160	38	217	171-6883	SBM-24300	764THB	M24	300	63	810
231-1445	SBM-16170	215THB	M16	170	38	229	171-6891	SBM-24350	860THB	M24	350	63	945
171-6328	SBM-16175	215THB	M16	175	38	236	171-6905	SBM-24400	1,173THB	M24	400	63	1080
231-1453	SBM-16180	232THB	M16	180	38	243	171-6913	SBM-24450	1,200THB	M24	450	63	1215
231-1461	SBM-16190	232THB	M16	190	38	257	171-6921	SBM-24500	1,326THB	M24	500	63	1350
171-6336	SBM-16200	232THB	M16	200	38	270							

NEW STRONG



Item No. Example		
SBM - 14120		
Type	Screw	Total Dimension Length

Materials
Steel (S45C)

Stud Bolt

การใช้งาน ● ชั้นเคลือบสีเงิน
 ประเทศที่ผลิต ● ญี่ปุ่น

Order Code	Item No.	Price (per pcs)	Screw Dimension	Total Length (mm)	Screw Length (mm)	Weight (g)
398-8732	SBM-10120	126THB	M10	120	32	63
398-9038	SBM-1250	126THB	M12	50	22	38
398-8902	SBM-12100	136THB	M12	100	38	75
398-8961	SBM-12150	143THB	M12	150	38	113
398-9267	SBM-14325	486THB	M14	325	50	353
398-9691	SBM-1680	160THB	M16	80	30	108
398-9402	SBM-16100	160THB	M16	100	38	135
398-9429	SBM-16120	175THB	M16	120	38	162
398-9453	SBM-16140	188THB	M16	140	38	189
398-9470	SBM-16160	192THB	M16	160	38	217
398-9500	SBM-16180	212THB	M16	180	38	243
398-9526	SBM-16200	219THB	M16	200	38	270
398-9950	SBM-1875	185THB	M18	75	30	135

Order Code	Item No.	Price (per pcs)	Screw Dimension	Total Length (mm)	Screw Length (mm)	Weight (g)
398-9712	SBM-18100	222THB	M18	100	38	180
398-9739	SBM-18120	265THB	M18	120	50	215
398-9771	SBM-18150	273THB	M18	150	50	270
398-9801	SBM-18175	260THB	M18	175	50	315
398-9810	SBM-18180	332THB	M18	180	50	323
398-9836	SBM-18200	327THB	M18	200	50	369
398-9844	SBM-18225	343THB	M18	225	50	405
398-9852	SBM-18250	386THB	M18	250	50	450
398-9879	SBM-18300	444THB	M18	300	50	540
398-9895	SBM-18350	479THB	M18	350	50	630
398-9925	SBM-18450	646THB	M18	450	50	810
398-9941	SBM-18500	726THB	M18	500	50	900
398-9984	SBM-20100	247THB	M20	100	38	210

SUPER TOOL



Compatible Bolt T Slot Width



FTS-2024 SUPER TOOL Co.Ltd.

T Slot Nut (rectangular)

การใช้งาน ● ยึดโบลท์เข้ากับร่องรูปตัว T
 วัสดุ ● เหล็กกล้า (S45C) ผิวสำเร็จสีดํา
 ● ชุบแข็ง (HRC23 ถึง 31)
 ประเทศที่ผลิต ● ญี่ปุ่น

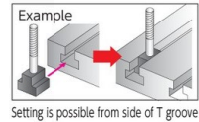

Order Code	Item No.	Price (per pcs)	Compatible Bolt	T Slot Width (mm)	Weight (g)
108-6774	FTS-810	143THB	M8	10	22
108-6782	FTS-1012	162THB	M10	12	29
108-6791	FTS-1014	178THB	M10	14	48
108-6804	FTS-1214	192THB	M12	14	45
108-6812	FTS-1215	216THB	M12	15	65
108-6821	FTS-1216	222THB	M12	16	67
108-6839	FTS-1416	222THB	M14	16	62
108-6847	FTS-1418	240THB	M14	18	92
108-6855	FTS-1618	260THB	M16	18	84
108-6863	FTS-1619	275THB	M16	19	135
108-6871	FTS-1620	325THB	M16	20	138
108-6880	FTS-1820	339THB	M18	20	130
108-6898	FTS-1822	356THB	M18	22	200
108-6901	FTS-1824	393THB	M18	24	285
108-6910	FTS-2022	410THB	M20	22	189
108-6928	FTS-2023	459THB	M20	23	271
108-6936	FTS-2024	484THB	M20	24	277
108-6944	FTS-2026	513THB	M20	26	255
108-6952	FTS-2226	537THB	M22	26	240
108-6961	FTS-2228	601THB	M22	28	400
108-6979	FTS-2428	651THB	M24	28	385
108-6987	FTS-2432	651THB	M24	32	690

Order Code	Item No.	Price (per pcs)	Compatible Bolt	T Slot Width (mm)	Weight (g)
288-3538	1008-TN	136THB	M8	10	22
171-5747	1210-TN	140THB	M10	12	29
171-5755	1410-TN	162THB	M10	14	54
171-5763	1412-TN	175THB	M12	14	50
171-5771	1612-TN	185THB	M12	16	61
171-5780	1614-TN	185THB	M14	16	57
171-5798	1814-TN	198THB	M14	18	85
171-5801	1816-TN	215THB	M16	18	79
171-5810	2016-TN	253THB	M16	20	92
171-5828	2018-TN	287THB	M18	20	155
288-3546	2216-TN	353THB	M16	22	187
171-5836	2218-TN	353THB	M18	22	179
171-5852	2220-TN	366THB	M20	22	167
171-5844	2418-TN	389THB	M18	24	191
171-5861	2420-TN	410THB	M20	24	181
171-5879	2620-TN	473THB	M20	26	250
368-3362	2622-TN	484THB	M22	26	236
368-3371	2822-TN	584THB	M22	28	320
288-3554	2824-TN	606THB	M24	28	305

SUPER TOOL

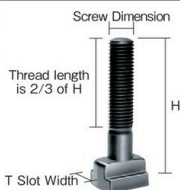

T Slot Nut Bolt

คุณสมบัติ ● สามารถใช้โบลท์ขนาดเดียวกับในตารางร่องรูปตัวที (T Groove) ได้
 ● เป็นโบลท์ชนิดพิเศษสามารถทำได้โดยการตีขึ้นรูปเหล็กกล้าคาร์บอนแบบความละเอียดสูง
 การใช้งาน ● สำหรับยึดแคลมป์ (จิ๊กและเครื่องมือ) เข้ากับโต๊ะ
 วัสดุ ● เหล็กกล้า (S45C) ผิวสำเร็จสีดํา
 ประเทศที่ผลิต ● ญี่ปุ่น



Order Code	Item No.	Price (per pcs)	Screw Dimension	T Slot Width (mm)	H (mm)	Weight (g)
302-8062	TBM-1250	287THB	M12	12	50	72
302-8071	TBM-1275	302THB	M12	12	75	90
302-8011	TBM-12100	343THB	M12	12	100	100
302-8020	TBM-12125	372THB	M12	12	125	126
302-8038	TBM-12150	393THB	M12	12	150	142
302-8046	TBM-12175	449THB	M12	12	175	160
302-8054	TBM-12200	527THB	M12	12	200	180
302-8135	TBM-1650	414THB	M16	16	50	128
302-8143	TBM-1675	444THB	M16	16	75	160
302-8089	TBM-16100	493THB	M16	16	100	192
302-8097	TBM-16125	523THB	M16	16	125	226
302-8101	TBM-16150	597THB	M16	16	150	260
302-8119	TBM-16175	640THB	M16	16	175	294
302-8127	TBM-16200	697THB	M16	16	200	328
302-8208	TBM-1875	584THB	M18	18	75	248
302-8151	TBM-18100	633THB	M18	18	100	294
302-8160	TBM-18125	663THB	M18	18	125	332
302-8178	TBM-18150	697THB	M18	18	150	374

Order Code	Item No.	Price (per pcs)	Screw Dimension	T Slot Width (mm)	H (mm)	Weight (g)
302-8186	TBM-18175	759THB	M18	18	175	412
302-8194	TBM-18200	793THB	M18	18	200	458
302-8267	TBM-2075	611THB	M20	20	75	278
302-8216	TBM-20100	669THB	M20	20	100	342
302-8224	TBM-20125	719THB	M20	20	125	388
302-8232	TBM-20150	786THB	M20	20	150	442
302-8241	TBM-20175	847THB	M20	20	175	490
302-8259	TBM-20200	899THB	M20	20	200	542
302-8275	TBM-22100	776THB	M22	22	100	444
302-8283	TBM-22125	843THB	M22	22	125	506
302-8291	TBM-22150	876THB	M22	22	150	576
302-8305	TBM-22175	950THB	M22	22	175	642
302-8313	TBM-22200	1,056THB	M22	22	200	698
302-8321	TBM-24100	960THB	M24	24	100	616
302-8330	TBM-24125	1,026THB	M24	24	125	688
302-8348	TBM-24150	1,139THB	M24	24	150	766
302-8356	TBM-24175	1,200THB	M24	24	175	844
302-8364	TBM-24200	1,251THB	M24	24	200	922

รหัสสั่งซื้อ **สีน้ำเงิน** ... มีสินค้าสต็อกที่ประเทศอินโดนีเซียและประเทศไทย **สีแดง** ... มีสินค้าสต็อกที่ประเทศอินโดนีเซีย **สีเขียว** ... มีสินค้าสต็อกที่ประเทศไทย

TRUSCO

Diameter with Nipple R1/4 (PT 1/4)
AJ-C (Cooling device body)
AJ-S (silencer)
AJ-N1 (replacement nozzle)
AJ-MG (magnetic base)
AJ-CS (1 piece nozzle set)

"Air Jet"

คุณสมบัติ

- เป็นระบบระบายความร้อนที่ไม่ใช้หล่อเย็น
- อากาศเย็นสูงสุดที่ 3 องศาเซลเซียส ซึ่งต่ำกว่าอากาศภายนอก
- นิยมใช้สำหรับท่อ

อุปกรณ์เสริม

1 Piece Nozzle Set เนื้อหาในชุด

- AJ-N1 (หัวฉีด), AJ-C (Air jet), AJ-S (ตัวเก็บเสียง), AJ-MG (แม่เหล็ก)
- ประเทศที่ผลิต
- ญี่ปุ่น

Order Code	Item No.	Price (per set)	Air Consumption (L/min)	Working Air Pressure (MPa)	Discharge Port	Compressed Air Supply Port	Weight (g)
220-3669	AJ-CS	6,097THB	230 to 490	0.2 to 0.5	1/8	R1/4	450

Cooling Device Body ประเทศที่ผลิต

Order Code	Item No.	Price (per pcs)	Air Consumption (L/min)	Working Air Pressure (MPa)	Weight (g)
220-4029	AJ-C	3,723THB	230 to 490	0.2 to 0.5	78

Silencer ประเทศที่ผลิต

Order Code	Item No.	Price (per pcs)	Air Consumption (L/min)	Max Working Pressure (MPa)	Connection Port Diameter	Volume Decrease (dB)	Weight (g)
279-5671	AJ-S	330THB	230 to 490	1.0	R3/8	30	15

Replacement Nozzle ประเทศที่ผลิต

Order Code	Item No.	Price (per pcs)	Nozzle Diameter	Working Air Pressure (MPa)	Number of Nozzles	Weight (g)
219-8606	AJ-N1	746THB	1/8	0.35	1	42.5
219-8614	AJ-N2	1,530THB	1/8	0.35	2	85.0

Magnetic Base ประเทศที่ผลิต

Order Code	Item No.	Price (per pcs)	Adhesion Strength (N)	Connection Port Diameter	Weight (g)
227-5139	AJ-MG	1,680THB	320	Rc1/4	270

ข้อควรระวัง

- ไม่รวมข้อต่อและน๊อต
- หัวฉีดและข้อต่ออาจแยก

NIHONSEIKI

BN-VT300N (maximum temperature drop -40° C type)

ข้อควรระวัง

- ปริมาณการไหลคือค่าเมื่อแรงดันในการทำงานอยู่ที่ 0.4 MPa
- ค่าการลดลงของอุณหภูมิเป็นผลต่างระหว่างอุณหภูมิอากาศที่เข้าและอุณหภูมิอากาศที่ผ่านการทำความเย็น

"Jet Cooler"

การใช้งาน

- สำหรับหล่อเย็นบดหรือขย่าวรวดเร็ว

ข้อมูลจำเพาะ

- ของไหลที่ใช้: อากาศอัด (ลม)

ประเทศที่ผลิต

- ญี่ปุ่น

Order Code	Item No.	Price (per pcs)	Air Consumption (L/min)	Compressed Air Supply Port	Working Pressure (MPa)	Total Length (mm)	Discharge Port	Weight (g)
138-4759	BN-VT150N	12,039THB	170	Rc1/8	0.2 to 0.7	228	Rc1/8	250
138-4767	BN-VT300N	13,994THB	280	Rc1/4	0.2 to 0.7	315	Rc1/4	450
272-9792	BN-VT600N	26,123THB	620	Rc3/8	0.2 to 0.7	343	Rc3/8	850

TOHIN

AC-60
AC-70

"Air Cooler"

การใช้งาน

- สำหรับหล่อเย็นเม็ดถึงเมื่อทำการผสมชิ้นหนึ่ง
- สำหรับระบายความร้อนให้อุปกรณ์อิเล็กทรอนิกส์ประเภทต่างๆ (แผงควบคุม)

ข้อมูลจำเพาะ

- ของไหลที่ใช้: อากาศอัด (ลม)

อุปกรณ์เสริม

- ตัวเก็บเสียงสำหรับอากาศเย็น
- ข้อต่อ

ประเทศที่ผลิต

- ญี่ปุ่น

Order Code	Item No.	Price (per pcs)	Air Consumption (L/min)	Compressed Air Supply Port	Working Pressure (MPa)	Total Length (mm)	Discharge Port	Weight (g)
461-9641	AC-50	22,667THB	70 to 172	R1/8	0.3 to 0.7	195	4.5	145
309-1431	AC-60	27,391THB	165 to 390	R1/4	0.3 to 0.7	224	6.8	340
309-1449	AC-70	34,001THB	366 to 820	R1/4	0.3 to 0.7	287	8.0	480
461-9650	AC-80	46,280THB	460 to 1043	R3/8	0.3 to 0.7	317	14.0	800

FUSO SEIKI

EM1-CM-S40 (With injection pipe made of flexible copper pipe)

Semi-dry type Oil Cooler "Magic Cut E-mist Standard Set"

การใช้งาน

- สำหรับการหล่อเย็นสายพานลำเลียงโดยไม่ต้องฉีด
- การหล่อเย็น, การหล่อลื่น, เศษการตัดจากเครื่องมือ เช่น เครื่องเจาะ, เครื่องตัดแปสิว, เครื่องกลึง, เครื่องจักรพิเศษ, เครื่องกัด, เครื่องตัดเกียร์, ดอกกัด, เครื่องคว้าน, เครื่องบด, เครื่องเซาะร่อง, เครื่องเจีย, การดอกเจาะ, การตัด และการถอนแม่พิมพ์โลหะ

ข้อมูลจำเพาะ

- ของไหลที่ใช้: ของเหลว

ประเทศที่ผลิต

- ญี่ปุ่น

Order Code	Item No.	Price (per set)	Item Name	Weight (kg)
119-6243	EM1-CM-S40	21,114THB	Set for S type 1 axis	4.5
119-6251	EM1-CM-Z40	21,796THB	Z type 1 axis set	4.5

รหัสสั่งซื้อ **สีน้ำเงิน** ... มีสินค้าสต็อกที่ประเทศอินโดนีเซียและประเทศไทย **สีแดง** ... มีสินค้าสต็อกที่ประเทศอินโดนีเซีย **สีเขียว** ... มีสินค้าสต็อกที่ประเทศไทย

Tooling Tools

Tools for Milling Machines

Chucks

Jaws

Live Centers

Lathe Tools

Drill Sockets

Drill Sleeves

Drill Chucks

Machine Vices

Level Adjust Tools

Stud Bolts

Clamping Nuts

Clamping Washers

Screw Supports

Clamps

Cooling Devices

Coolant Liners

Oil Guns

107 Tooling·Fixturing

Tooling Tools
Tools for Milling Machines
Chucks
Jaws
Live Centers
Lathe Tools
Drill Sockets
Drill Sleeves
Drill Chucks
Machine Vices
Level Adjust Tools
Stud Bolts
Clamping Nuts
Clamping Washers
Screw Supports
Clamps
Cooling Devices
Coolant Liners
Oil Guns

TRUSCO

TMC-1 TMC-2 TMC-3

Magnet Coolant

ข้อมูลจำเพาะ ● ช่องติดตั้ง: ใช้วาล์วลูกบอล G1/4
● สกรูติดตั้ง: G1/4

TRUSCO NAKAYAMA CORPORATION					
Order Code	Item No.	Price (per pcs)	Number of Nozzles	Adhesion Strength (N)	Weight (g)
278-7091	TMC-1	3,120THB	For 1 axis	150	428
278-7105	TMC-2	3,179THB	For 2 axis	150	534
278-7113	TMC-3	3,901THB	For 3 axis	150	553

TRUSCO

TMBC-1 TMBC-2 TMBC-3

Magnetic Base Coolant

ข้อมูลจำเพาะ ● ช่องติดตั้ง: ใช้วาล์วลูกบอล G1/4
● บอลวาล์ว: G1/4 ● สกรูติดตั้ง: G1/4

TRUSCO NAKAYAMA CORPORATION					
Order Code	Item No.	Price (per pcs)	Number of Nozzles	Adhesion Strength (N)	Weight (kg)
278-7164	TMBC-1	3,430THB	For 1 axis	600	1.142
278-7172	TMBC-2	4,269THB	For 2 axis	600	1.248
278-7181	TMBC-3	5,323THB	For 3 axis	600	1.267

TRUSCO

TMC-R type (flexible type) Round Blowing
TMC-H type (flexible type) Flat Blowing
TMC-S type (flexible type) Circular Blow

Nozzle for Magnetic Coolant

คุณสมบัติ ● เป็นหัวฉีดที่เปลี่ยนใหม่ได้สำหรับสารหล่อเย็นแม่เหล็กและอุปกรณ์หล่อเย็นฐานแม่เหล็ก
การใช้งาน ● เพื่อเป่าผงตัดออกระหว่างการตัด
วัสดุ ● โอรัง: ยางไนไตรล์ (NBR)
● ส่วนตัวเรือน: เหล็ก, ทองเหลือง (ชุบโครเมียม)
ประเทศที่ผลิต ● ญี่ปุ่น

TRUSCO NAKAYAMA CORPORATION					
Order Code	Item No.	Price (per pcs)	Nozzle Length (mm)	Nozzle Inner Diameter (mm)	Mounting Screw
278-7229	TMC-R300	2,337THB	300	2.0	G1/4
278-7237	TMC-R400	2,491THB	400	2.0	G1/4
278-7245	TMC-R500	2,581THB	500	2.0	G1/4
278-7253	TMC-H300	2,491THB	300	1.5	G1/4

TRUSCO NAKAYAMA CORPORATION					
Order Code	Item No.	Price (per pcs)	Nozzle Length (mm)	Nozzle Inner Diameter (mm)	Mounting Screw
278-7261	TMC-H400	2,700THB	400	1.5	G1/4
278-7270	TMC-H500	2,816THB	500	1.5	G1/4
278-7288	TMC-S300	2,607THB	300	1.0	G1/4
278-7296	TMC-S400	2,700THB	400	1.0	G1/4
278-7300	TMC-S500	2,844THB	500	1.0	G1/4

TRUSCO

TC-H type (for flat blowing) Flat Blowing
TC-R type (for round blowing) Round Blowing

Flexible Oil Nozzle

การใช้งาน ● หัวฉีดสำหรับใช้ในการตัดเฉือน การหล่อเย็น หรือการเติมน้ำมัน
วัสดุ ● เหล็ก, ทองเหลือง, ชุบโครเมียม
ประเทศที่ผลิต ● ไต้หวัน

TRUSCO NAKAYAMA CORPORATION						
Order Code	Item No.	Price (per pcs)	Nozzle Length (mm)	Nozzle Inner Diameter (mm)	Outer Diameter of Pipe (mm)	Mounting Port
287-4326	TC2-R300	1,849THB	300	5	14.5	R1/4
287-4334	TC3-R300	1,943THB	300	5	14.5	R3/8
287-4369	TC2-R400	2,037THB	400	5	14.5	R1/4
287-4377	TC3-R400	2,123THB	400	5	14.5	R3/8
287-4393	TC2-H300	1,849THB	300	2	14.5	R1/4

TRUSCO NAKAYAMA CORPORATION						
Order Code	Item No.	Price (per pcs)	Nozzle Length (mm)	Nozzle Inner Diameter (mm)	Outer Diameter of Pipe (mm)	Mounting Port
287-4407	TC3-H300	1,943THB	300	2	14.5	R3/8
287-4415	TC4-H300	3,164THB	300	2	14.5	R1/2
287-4423	TC2-H400	2,037THB	400	2	14.5	R1/4
287-4431	TC3-H400	2,123THB	400	2	14.5	R3/8
287-4440	TC4-H400	3,091THB	400	2	14.5	R1/2

TRUSCO

TMBC-E

"Magnetic Base End Cap"

คุณสมบัติ ● สามารถป้องกันการเกิดรูที่ไม่ต้องการในอุปกรณ์หล่อเย็นที่ทำงานด้วยแม่เหล็ก

ข้อมูลจำเพาะ ● ของไหลที่ใช้: อากาศ/ของเหลว

วัสดุ ● ทองเหลือง, แม่เหล็กชุบนิกเกิล, โอรัง (NBR)

ประเทศที่ผลิต ● ญี่ปุ่น

TRUSCO NAKAYAMA CORPORATION				
Order Code	Item No.	Price (per pcs)	Mounting Port	Weight (g)
285-4198	TMBC-E	70THB	G1/4	3

FUSO SEIKI

SR1-40 (round blow) SR2-40 (round blow)

"Cool-dumbo" (bellows tube air nozzle)

คุณสมบัติ ● เป็นหัวฉีดที่มีแม่เหล็กแบบกดทำงานครั้งเดียวเพื่อปล่อยลม

อุปกรณ์เสริม ● ฐานแม่เหล็กแรงดูดสูงพร้อมกับวาล์วลูกบอล 1/4 (ตัวอย่างลมขายแยกต่างหาก)

ประเทศที่ผลิต ● ญี่ปุ่น

FUSO SEIKI Co.Ltd.						
Order Code	Item No.	Price (per pcs)	Number of Nozzles	Nozzle Length (mm)	Adhesion Strength (N)	Weight (kg)
117-4045	SR1-40	5,701THB	1 Piece	400	250	1.0
117-4070	SR2-40	8,884THB	2 Pieces	400	250	1.3

TRUSCO

TMN-1

Nozzle with magnet

คุณสมบัติ ● แม่เหล็กแรงดูดสูง 800N ทำให้ง่ายต่อการติดตั้งในตำแหน่งต่างๆ

ข้อมูลจำเพาะ ● ของไหลที่ใช้: น้ำหล่อเย็นละลายน้ำ, น้ำมันหล่อเย็น

ประเทศที่ผลิต ● ออสเตรเลีย

TRUSCO NAKAYAMA CORPORATION					
Order Code	Item No.	Price (per set)	Nozzle Length (mm)	Adhesion Strength (N)	Weight (kg)
219-8592	TMN-1	2,571THB	320	800	1.4

TRUSCO

P-CL-2P

"Joint Pliers"

การใช้งาน ● การเชื่อมต่อกับท่อส่งน้ำของสารหล่อเย็น เพื่อถอดและยึด

วัสดุ ● อลูมิเนียมหล่อขึ้นรูป ประเทศที่ผลิต ● ไต้หวัน

TRUSCO NAKAYAMA CORPORATION					
Order Code	Item No.	Price (per pcs)	Total Length (mm)	Applicable Size	Weight (g)
230-4252	P-CL-2P	2,570THB	210	1/4	260
230-4261	P-CL-3P	2,474THB	210	3/8	270
230-4279	P-CL-4P	2,749THB	210	1/2	210
230-4287	P-CL-6P	3,001THB	210	3/4	260

TRUSCO RoHS

"Coolant Liner" (hose kit)

⚠️ **ข้อควรระวัง**
 • ประกอบด้วยแผ่นบุรองที่จำเป็นต้องใช้สำหรับคิมปากขยาย เพื่อประกอบ/แยกชิ้นส่วน โปรดเลือกตามขนาด

วัสดุ: • โพลีเอเซเตท
 ประเทศที่ผลิต: • ไต้หวัน

Set Contents

Item No.	Connector	Round Nozzle	Hose
CL-2H01K	CL-2C01 1 Piece	CL-2N01 1 Piece	CL-2N02 2 Pieces
CL-3H01K	CL-2C02 1 Piece	CL-3N01 1 Piece	CL-2N03 2 Pieces
CL-4H01K	CL-3C01 1 Piece	CL-3N02 1 Piece	CL-3H01S 2 Pieces
CL-6H01K	CL-3C02 1 Piece	CL-3N03 1 Piece	CL-4H01S 2 Pieces
	CL-4C01 1 Piece	CL-4N01 1 Piece	CL-4N02 2 Pieces
	CL-4C02 1 Piece	CL-4N03 1 Piece	CL-6H01S 2 Pieces
	CL-6C01 1 Piece	CL-6N01 1 Piece	CL-6N02 2 Pieces

Order Unit: 1 Set

Order Code	Item No.	Price (per set)	Designation Size	Q'ty Per Set (pcs)	Weight (g)
230-2977	CL-2H01K	661THB	1/4	7	60
230-2985	CL-3H01K	720THB	3/8	7	80
230-2993	CL-4H01K	840THB	1/2	7	110
230-3001	CL-6H01K	1,203THB	3/4	5	130

TRUSCO NAKAYAMA CORPORATION

Tooling Tools
 Tools for Milling Machines
 Chucks
 Jaws
 Live Centers
 Lathe Tools

TRUSCO RoHS

"Coolant Liner" (roll hose)

⚠️ **ข้อควรระวัง**
 • ประกอบด้วยแผ่นบุรองที่จำเป็นต้องใช้สำหรับคิมปากขยาย เพื่อประกอบ/แยกชิ้นส่วน โปรดเลือกตามขนาด

วัสดุ: • โพลีเอเซเตท
 ประเทศที่ผลิต: • ไต้หวัน

Order Unit: 1 Roll

Order Code	Item No.	Price (per roll)	Designation Size	Length (m)	Link	Weight (kg)
230-3281	CL-2H15	22,140THB	1/4	15	1000	2.3
230-4490	CL-3H15	23,810THB	3/8	15	820	3.0
230-3302	CL-4H15	30,827THB	1/2	15	620	5.0
230-3311	CL-6H15	44,820THB	3/4	15	600	6.5

TRUSCO NAKAYAMA CORPORATION

Drill Sockets
 Drill Sleeves
 Drill Chucks
 Machine Vices
 Level Adjust Tools
 Stud Bolts

TRUSCO RoHS

"Coolant Liner" (hose)

วัสดุ: • โพลีเอเซเตท
 ประเทศที่ผลิต: • ไต้หวัน

Order Unit: 1 Pcs

Order Code	Item No.	Price (per pcs)	Designation Size	Length (m)	Link	Weight (g)
301-7028	CL-2H015	2,611THB	1/4	1.5	100	225
301-7036	CL-3H015	2,896THB	3/8	1.5	82	300
301-7044	CL-4H015	3,639THB	1/2	1.5	62	400
301-7052	CL-6H015	5,426THB	3/4	1.5	60	550

TRUSCO NAKAYAMA CORPORATION

"Coolant Liner" (2 pieces set)

วัสดุ: • โพลีเอเซเตท
 ประเทศที่ผลิต: • ไต้หวัน

Order Unit: 1 Set

Order Code	Item No.	Price (per set)	Designation Size	Length (mm)	Link	Weight (g)
230-3078	CL-2H01S	483THB	1/4	153	20	45
230-3086	CL-3H01S	537THB	3/8	145	16	60
230-3094	CL-4H01S	673THB	1/2	140	12	80
230-3108	CL-6H01S	997THB	3/4	150	12	110

TRUSCO NAKAYAMA CORPORATION

Clamping Nuts
 Clamping Washers
 Screw Supports
 Clamps
 Cooling Devices
 Coolant Liners

TRUSCO RoHS

"Coolant Liner"

⚠️ **ข้อควรระวัง**
 • ประกอบด้วยแผ่นบุรองที่จำเป็นต้องใช้สำหรับคิมปากขยาย เพื่อประกอบ/แยกชิ้นส่วน โปรดเลือกตามขนาด

การใช้งาน: • ท่อยางสำหรับใช้ในการหล่อเย็น จ่ายน้ำหล่อเย็นหรือน้ำในกระบวนการขึ้นรูปโลหะ

วัสดุ: • โพลีเอเซเตท
 ประเทศที่ผลิต: • ไต้หวัน

Order Unit: 1 Piece Content

Order Code	Item No.	Price (per pcs)	Designation Size	Length (mm)	Link	Weight (g)
230-3485	CL-2H03	2,853THB	1/4	95	1	100
231-5742	CL-4H03	3,120THB	1/2	97	1	200

TRUSCO NAKAYAMA CORPORATION

Oil Guns

TRUSCO RoHS

"Coolant Liner" (90° nozzle)

วัสดุ: • โพลีเอเซเตท
 ประเทศที่ผลิต: • ไต้หวัน

⚠️ **ข้อควรระวัง**
 • ประกอบด้วยแผ่นบุรองที่จำเป็นต้องใช้สำหรับคิมปากขยายเพื่อประกอบ/แยกชิ้นส่วน โปรดเลือกตามขนาด

Order Unit: 1 Piece

Order Code	Item No.	Price (per pack)	Designation Size	Length (mm)	Caliber (mm)	Q'ty Per Pack (pcs)	Weight (g)
230-3850	CL-2N04	837THB	1/4	24.6	1/16 (1.6)	10	40
230-3868	CL-2N05	837THB	1/4	25.5	1/ 8 (3.2)	10	40
230-3876	CL-2N06	837THB	1/4	26.5	1/ 4 (6.4)	10	50
230-3884	CL-4N04	1,396THB	1/2	36.0	1/ 4 (6.4)	10	100
230-3892	CL-4N05	1,460THB	1/2	37.0	3/ 8 (9.6)	10	100
230-3906	CL-4N06	1,396THB	1/2	39.0	1/ 2 (12.7)	10	100

TRUSCO NAKAYAMA CORPORATION

Order Code	Item No.	Price (per pack)	Designation Size	Length (mm)	Caliber (mm)	Weight (g)
230-4015	P-CL-2N04	125THB	1/4	24.6	1/16 (1.6)	4
230-4023	P-CL-2N05	130THB	1/4	25.5	1/ 8 (3.2)	4
230-4031	P-CL-2N06	125THB	1/4	26.5	1/ 4 (6.4)	5
230-4040	P-CL-4N04	183THB	1/2	36.0	1/ 4 (6.4)	10
230-4058	P-CL-4N05	183THB	1/2	37.0	3/ 8 (9.6)	10
230-4066	P-CL-4N06	183THB	1/2	39.0	1/ 2 (12.7)	10

TRUSCO NAKAYAMA CORPORATION

รหัสสั่งซื้อ **สีน้ำเงิน** ... มีสินค้าสต็อกที่ประเทศอินโดนีเซียและประเทศไทย **สีแดง** ... มีสินค้าสต็อกที่ประเทศอินโดนีเซีย **สีเขียว** ... มีสินค้าสต็อกที่ประเทศไทย

109 Tooling-Fixturing

- Tooling Tools
- Tools for Milling Machines
- Chucks
- Jaws
- Live Centers
- Lathe Tools
- Drill Sockets
- Drill Sleeves
- Drill Chucks
- Machine Vices
- Level Adjust Tools
- Stud Bolts
- Clamping Nuts
- Clamping Washers
- Screw Supports
- Clamps
- Cooling Devices
- Coolant Liners
- Oil Guns

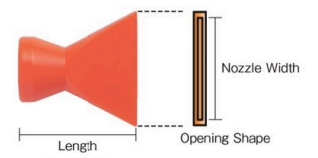

"Coolant Liner" (flare)

วัสดุ ● โพลีอะเซเตท
ประเทศที่ผลิต ● ไต้หวัน

10 Pieces

Order Unit: 1 Pack

Order Code	Item No.	Price (per pack)	Designation Size	Length (mm)	Nozzle Width (mm)	Q'ty Per Pack (pcs)	Weight (g)
230-4309	CL-2N14	837THB	1/4	30.0	1 inch (25.4)	10	50
230-4333	CL-3N09	1,056THB	3/8	38.6	1 1/4 (32.0)	10	200
230-4341	CL-4N08	1,469THB	1/2	41.2	1 1/4 (32.0)	10	160
230-4350	CL-4N09	2,097THB	1/2	50.0	1 3/4 (44.5)	10	140
230-4368	CL-4N10	2,649THB	1/2	50.0	2 1/2 (63.0)	10	150
231-5785	CL-6N08	5,716THB	3/4	53.0	3 Inch (76.2)	10	200

Order Unit: 1 Pack

Order Code	Item No.	Price (per pack)	Designation Size	Length (mm)	Nozzle Width (mm)	Weight (g)
230-4325	P-CL-2N14	192THB	1/4	30.0	1 inch (25.4)	5
230-4384	P-CL-3N09	162THB	3/8	38.6	1 1/4 (32.0)	20
230-4392	P-CL-4N08	265THB	1/2	41.2	1 1/4 (32.0)	16
230-4406	P-CL-4N09	259THB	1/2	50.0	1 3/4 (44.5)	14
230-4414	P-CL-4N10	322THB	1/2	50.0	2 1/2 (63.0)	15
231-5793	P-CL-6N08	640THB	3/4	53.0	3 Inch (76.2)	20

ข้อควรระวัง

- ประกอบด้วยแผ่นบุรอนที่จำเป็นต้องใช้สำหรับตีลมปากขยายเพื่อประกอบ/แยกชิ้นส่วน โปรดเลือกตามขนาด

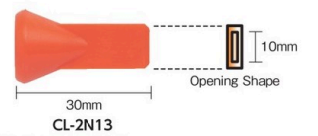

"Coolant Liner" (flat nozzle)

วัสดุ ● โพลีอะเซเตท
ประเทศที่ผลิต ● ไต้หวัน

Order Unit: 1 Pack

Order Code	Item No.	Price (per pack)	Designation Size	Length (mm)	Nozzle Width (mm)	Q'ty Per Pack (pcs)	Weight (g)
230-4295	CL-2N13	1,140THB	1/4	30	10	10	50
230-4317	P-CL-2N13	139THB	1/4	30	10	1	5

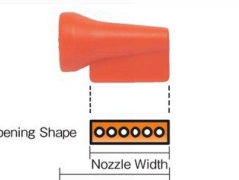

"Coolant Liner" (90° spray nozzle)

วัสดุ ● โพลีอะเซเตท ประเทศที่ผลิต ● ไต้หวัน

Order Unit: 1 Pack

Order Code	Item No.	Price (per pack)	Designation Size	Length (mm)	Nozzle Width (mm)	Q'ty Per Pack (pcs)	Weight (g)
230-4112	CL-2N07	666THB	1/4	30.0	22.0	10	60
230-4121	CL-4N07	2,309THB	1/2	57.4	46.6	10	150
230-4155	P-CL-2N07	128THB	1/4	30.0	22.0	1	6
230-4163	P-CL-4N07	243THB	1/2	57.4	46.6	1	15

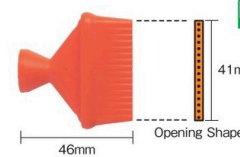

"Coolant Liner" (swivel nozzle for 1/4)

วัสดุ ● โพลีอะเซเตท ประเทศที่ผลิต ● ไต้หวัน

Order Unit: 1 Pack

Order Code	Item No.	Price (per pack)	Designation Size	Hole Diameter	Q'ty Per Pack (pcs)	Weight (g)
230-4431	CL-2N11	2,991THB	1/4	1/32 x 16 Pieces	10	100
230-4449	CL-2N12	2,991THB	1/4	1/16 x 16 Pieces	10	100
230-4457	P-CL-2N11	347THB	1/4	1/32 x 16 Pieces	1	10
230-4465	P-CL-2N12	347THB	1/4	1/16 x 16 Pieces	1	10



"Coolant Liner" (L type)

วัสดุ ● โพลีอะเซเตท ประเทศที่ผลิต ● ไต้หวัน

Order Unit: 1 Pack

Order Code	Item No.	Price (per pack)	Designation Size	Length (mm)	Q'ty Per Pack (pcs)	Weight (g)
230-3329	CL-2F02	1,517THB	1/4	24	10	50
230-3337	CL-4F02	1,890THB	1/2	34	10	100
230-3507	P-CL-2F02	168THB	1/4	24	1	5
230-3515	P-CL-4F02	232THB	1/2	34	1	10



"Coolant Liner" (Y type)

วัสดุ ● โพลีอะเซเตท ประเทศที่ผลิต ● ไต้หวัน

Order Unit: 1 Pack

Order Code	Item No.	Price (per pack)	Designation Size	Length (mm)	Q'ty Per Pack (pcs)	Weight (g)
230-4198	CL-2F01	876THB	1/4	26.3	10	50
230-4201	CL-4F01	1,514THB	1/2	43.5	10	150
230-4210	CL-6F01	5,980THB	3/4	54.0	10	150
230-4228	P-CL-2F01	200THB	1/4	26.3	1	5
230-4236	P-CL-4F01	276THB	1/2	43.5	1	15
230-4244	P-CL-6F01	640THB	3/4	54.0	1	15



"Coolant Liner" (Y type atypical)

วัสดุ ● โพลีอะเซเตท ประเทศที่ผลิต ● ไต้หวัน

Order Unit: 1 Pack

Order Code	Item No.	Price (per pack)	Designation Size	Length (mm)	Q'ty Per Pack (pcs)	Weight (g)
230-3833	CL-4F04	1,514THB	1/2 x 1/4	36	10	100
231-5840	CL-6F04	3,177THB	3/4 x 1/2	41	10	160
230-4503	P-CL-4F04	276THB	1/2 x 1/4	36	1	10
231-5858	P-CL-6F04	373THB	3/4 x 1/2	41	1	16



"Coolant Liner" (end cap)

วัสดุ ● โพลีอะเซเตท ประเทศที่ผลิต ● ไต้หวัน

Order Unit: 1 Pack

Order Code	Item No.	Price (per pack)	Designation Size	Length (mm)	Q'ty Per Pack (pcs)	Weight (g)
230-4074	CL-2E01	1,517THB	1/4	17	10	50
230-4082	CL-4E01	1,679THB	1/2	21	10	90
230-4091	P-CL-2E01	205THB	1/4	17	1	5
230-4104	P-CL-4E01	210THB	1/2	21	1	9

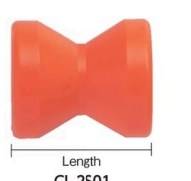

"Coolant Liner" (double socket)

วัสดุ ● โพลีอะเซเตท ประเทศที่ผลิต ● ไต้หวัน

Order Unit: 1 Pack

Order Code	Item No.	Price (per pack)	Designation Size	Length (mm)	Q'ty Per Pack (pcs)	Weight (g)
230-3639	CL-2S01	1,617THB	1/4	19.0	10	40
230-3647	CL-4S01	1,787THB	1/2	31.5	10	100
230-3698	P-CL-2S01	219THB	1/4	19.0	1	4
230-3701	P-CL-4S01	223THB	1/2	31.5	1	10

TRUSCO
RoHS

"Coolant Liner" (hose Clamp)
วัสดุ ● โพลีเอเซเตท ประเทศที่ผลิต ● ไต้หวัน
CL-2H04

Order Unit: 1 Pack

Order Code	Item No.	Price (per pack)	Designation Size	Height (mm)	Width (mm)	Q'ty Per Pack (pcs)	Weight (g)
230-3671	CL-2H04	2,194THB	1/4	25.5	22.0	10	60
230-3680	CL-4H04	2,987THB	1/2	35.0	50.5	10	100
230-3761	P-CL-2H04	267THB	1/4	25.5	22.0	1	6
230-3779	P-CL-4H04	353THB	1/2	35.0	50.5	1	10

TRUSCO
RoHS

"Coolant Liner" Set (manifold system)
วัสดุ ● โพลีเอเซเตท ประเทศที่ผลิต ● ไต้หวัน

Order Unit: 1 Set

Order Code	Item No.	Price (per set)	Q'ty Per Set (pcs)	Weight (g)
230-4139	CL-2M02S	943THB	4	50
230-4147	CL-4M02S	1,131THB	4	60

TRUSCO
RoHS

"Coolant Liner" (connector)
วัสดุ ● โพลีเอเซเตท ประเทศที่ผลิต ● ไต้หวัน

Order Unit: 1 Pack

Order Code	Item No.	Price (per pack)	Designation Size	Length (mm)	Screw Diameter (mm)	Q'ty Per Pack (pcs)	Weight (g)
230-3710	CL-2C01	639THB	1/4	26.0	1/8R(9.7)	10	50
230-3728	CL-3C01	766THB	3/8	32.6	3/8R(16.6)	10	80
230-3736	CL-4C01	910THB	1/2	38.5	3/8R(16.6)	10	150
230-3744	CL-6C01	1,691THB	3/4	40.0	3/4R(26.4)	10	200
230-3914	CL-2C02	639THB	1/4	26.0	1/4R(13.2)	10	50
230-3922	CL-3C02	766THB	3/8	33.0	1/2R(21.0)	10	80
230-3931	CL-4C02	954THB	1/2	38.5	1/2R(21.0)	10	150

TRUSCO
RoHS

"Coolant Liner" (connector)
วัสดุ ● โพลีเอเซเตท ประเทศที่ผลิต ● ไต้หวัน

Order Unit: 1 Pack

Order Code	Item No.	Price (per pack)	Designation Size	Length (mm)	Screw Diameter (mm)	Weight (g)
230-3795	P-CL-2C01	109THB	1/4	26.0	1/8R(9.7)	5
230-3809	P-CL-3C01	119THB	3/8	32.6	3/8R(16.6)	8
230-3817	P-CL-4C01	145THB	1/2	38.5	3/8R(16.6)	15
230-3825	P-CL-6C01	222THB	3/4	40.0	3/4R(26.4)	20
230-3949	P-CL-2C02	109THB	1/4	26.0	1/4R(13.2)	5
230-3957	P-CL-3C02	119THB	3/8	33.0	1/2R(21.0)	8
230-3965	P-CL-4C02	145THB	1/2	38.5	1/2R(21.0)	15

TRUSCO
RoHS

"Coolant Liner" (valve) (internal screw thread valve)
วัสดุ ● โพลีเอเซเตท ประเทศที่ผลิต ● ไต้หวัน

Order Unit: 1 Pack

Order Code	Item No.	Price (per pack)	Designation Size	Length (mm)	Q'ty Per Pack (pcs)	Weight (g)
230-3345	CL-2B03	2,933THB	1/4	45.3	10	100
230-3353	CL-3B03	4,067THB	3/8	50.0	10	160
230-3361	CL-4B03	5,087THB	1/2	63.0	10	300

TRUSCO
RoHS

"Coolant Liner" (valve) (external thread type valve) (connection valve)
วัสดุ ● โพลีเอเซเตท ประเทศที่ผลิต ● ไต้หวัน

Order Unit: 1 Pack

Order Code	Item No.	Price (per pack)	Designation Size	Length (mm)	Weight (g)
230-3523	P-CL-2B03	353THB	1/4	45.3	10
230-3531	P-CL-3B03	419THB	3/8	50.0	16
230-3540	P-CL-4B03	560THB	1/2	63.0	30

TRUSCO
RoHS

"Coolant Liner" (valve) (external thread diameter valve)
วัสดุ ● โพลีเอเซเตท ประเทศที่ผลิต ● ไต้หวัน

Order Unit: 1 Pack

Order Code	Item No.	Price (per pack)	Designation Size	Length (mm)	Q'ty Per Pack (pcs)	Weight (g)
230-3116	CL-2B02	3,069THB	1/4	41	10	100
230-3124	CL-3B02	3,707THB	3/8	49	10	140
230-3132	CL-4B02	5,087THB	1/2	61	10	300

TRUSCO
RoHS

"Coolant Liner" (valve) (connection valve)
วัสดุ ● โพลีเอเซเตท ประเทศที่ผลิต ● ไต้หวัน

Order Unit: 1 Pack

Order Code	Item No.	Price (per pack)	Designation Size	Length (mm)	Weight (g)
230-3256	P-CL-2B02	353THB	1/4	41	10
230-3264	P-CL-3B02	423THB	3/8	49	14
230-3272	P-CL-4B02	560THB	1/2	61	30

TRUSCO
RoHS

"Oil Gun"
การใช้งาน ● ทำความสะอาดภายในของเครื่องแม่ชั้หนึ่ง
ข้อมูลจำเพาะ ● ขงไหลที่ใ้: นำม้นหลอเป็น
ประเทศที่ผลิต ● ญี่ปุ่น

Order Unit: 1 Pcs

Order Code	Item No.	Price (per pcs)	Jet Shape	Nozzle Outer Diameter (mm)	Oil Supply Port	Working Pressure (MPa)	Total Length (mm)	Weight (g)
285-4171	TOG-1	1,793THB	Shower Shape	19	G3/8	0.2	125	235
285-4180	TOG-2	1,860THB	Straight	13	G3/8	0.2	116	229

Example

รหัสสั่งซื้อ **สีน้ำเงิน** ... มีสินค้าสต็อกที่ประเทศอินโดนีเซียและประเทศไทย **สีแดง** ... มีสินค้าสต็อกที่ประเทศอินโดนีเซีย **สีเขียว** ... มีสินค้าสต็อกที่ประเทศไทย

VICTOR
Victor



Chuck Outer Diameter

Milling Chuck

FCT-8

ข้อมูลจำเพาะ ●แบบก้านจับแยก (พร้อมก้านจับแข็ง/ก้านจับอ่อน)
ประเทศที่ผลิต ●ญี่ปุ่น

Order Unit: 1 Pcs

KOBAYASHI IRON WORKS Co.Ltd.

Order Code	Item No.	Price (per pcs)	Chuck Outer Diameter (mm)	Outer Diameter Grip (mm)	Inner Diameter Grip (mm)
246-2745	FCT-6	75,730THB	170	4 to 137	54 to 122
246-2753	FCT-8	89,896THB	215	4 to 176	58 to 157
246-2761	FCT-10	107,203THB	255	4 to 210	68 to 189

Chucks Jaws

KITAGAWA
Kitagawa



Chuck Outer Diameter

SC-5

3 Jaw Scroll Chuck

ข้อมูลจำเพาะ ●แบบก้านจับแข็งแรงรวมชิ้นเดียวกัน
ประเทศที่ผลิต ●ญี่ปุ่น

Order Unit: 1 Pcs

KITAGAWA IRON WORKS Co.Ltd.

Order Code	Item No.	Price (per pcs)	Chuck Outer Diameter (mm)	Outer Diameter Grip (mm)	Inner Diameter Grip (mm)
101-9881	SC-3	32,540THB	85	2 to 70	24 to 64
101-9899	SC-4	33,110THB	110	3 to 95	29 to 84
101-9902	SC-5	34,823THB	130	3 to 110	33 to 100

KITAGAWA
Kitagawa



Chuck Outer Diameter

JN09T

3 Jaw Scroll Chuck

ข้อมูลจำเพาะ ●แบบก้านจับแยก (พร้อมก้านจับแข็ง/ก้านจับอ่อน)
ประเทศที่ผลิต ●ญี่ปุ่น

Order Unit: 1 Pcs

KITAGAWA IRON WORKS Co.Ltd.

Order Code	Item No.	Price (per pcs)	Chuck Outer Diameter (mm)	Outer Diameter Grip (mm)	Inner Diameter Grip (mm)
102-0307	JN09T	70,786THB	232	5 to 220	70 to 210

KAWASIMO
カワシモ



Outer Diameter

P6-14
(P type (for power chuck))

"Chuck Mate"

การใช้งาน ●สำหรับก้านจับอ่อนระหว่างการใช้งานหัวจับ
ประเทศที่ผลิต ●ญี่ปุ่น

Order Unit: 1 Pcs

KAWASIMO Co.Ltd.

Order Code	Item No.	Price (per pcs)	Compatible Chuck Outer Diameter (inch)	Pin Diameter (mm)	Outer Diameter (mm)	Max Machining Dimension (mm)	Weight (kg)
112-8388	P6-14	9,457THB	6	13.5	170	85	1.4
112-8396	P6-17	9,457THB	6	16.5	170	85	1.4
112-8418	P8-17	12,206THB	8	16.5	220	115	2.8
112-8426	P8-19	12,206THB	8	18.5	220	115	2.8
156-6679	P8-20	12,206THB	8	19.5	220	115	2.8
112-8451	P10-19	14,601THB	10	18.5	260	148	3.5
156-6687	P10-20	14,601THB	10	19.5	260	148	3.5
405-5853	P12N-25	19,833THB	12	24.5	318	186	5.3

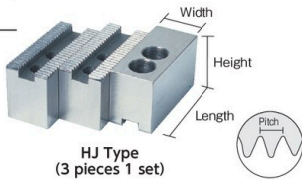
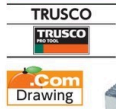

HJ Type
(3 pieces 1 set)



SK Type



SK (high jaw) Type



B Type



HO Type



HO-S Type

Soft Jaw (for KITAGAWA)

คุณสมบัติ • ทำจากเหล็กกล้า S45C ซึ่งง่ายต่อการดัดแปลงและมีความแข็งที่เหมาะสม
 ประเทศที่ผลิต • ญี่ปุ่น

Order Unit: 1 Set

Order Code		Item No.	Price (per set)	Chuck Outer Diameter (inch)	Pitch (mm)	Length (mm)	Width (mm)	Height (mm)	Q'ty Per Set (pcs)	Weight (kg)
112-8744	HJ-5	1,581THB	5	1.5	62	23	27	3	0.70	
112-8752	HJ-6	1,784THB	6	3.0	75	32	36	3	1.70	
112-8761	HJ-8	2,181THB	8	3.0	95	35	40	3	2.75	
112-8779	HJ-10	2,693THB	10	3.0	110	40	40	3	3.50	
112-8876	HJ-15	8,076THB	15	3.0	156	62	70	3	13.50	
112-8884	HJA6-8	2,373THB	8	1.5	95	35	40	3	2.50	
112-8892	HJA6-10	2,986THB	10	1.5	110	40	40	3	3.45	
112-8906	HJA6-12	4,161THB	12	1.5	129	50	50	3	6.70	
112-8272	SK-6	1,920THB	6	-	75	26	35	3	1.40	
112-8281	SK-7	2,106THB	7	-	88	28	38	3	1.85	
112-8299	SK-9	2,304THB	9	-	100	32	45	3	2.80	
112-8302	SK-10	3,161THB	10	-	110	35	49	3	3.80	
112-8311	SK-12	3,996THB	12	-	125	40	51	3	5.30	
112-9244	SK-6-60	3,996THB	6	-	75	26	60	3	2.40	
112-9252	SK-7-60	4,420THB	7	-	88	28	60	3	2.40	
112-9261	SK-7-90	6,521THB	7	-	88	28	90	3	4.30	
112-9279	SK-9-60	5,460THB	9	-	100	32	60	3	3.75	
112-9287	SK-9-90	7,357THB	9	-	100	32	90	3	5.50	
112-9295	SK-10-60	5,680THB	10	-	110	35	60	3	4.60	
112-9309	SK-10-90	7,357THB	10	-	110	35	90	3	6.90	
112-9317	SK-12-90	8,403THB	12	-	125	40	90	3	9.40	
273-0600	B-04	1,863THB	4	1.5	48.0	19	23	3	0.40	
273-0618	B-05	1,863THB	5	1.5	57.0	23	31	3	0.75	
273-0626	B-204	1,863THB	4	1.5	49.5	23	23	3	0.45	
273-0634	B-205	1,863THB	5	1.5	54.0	23	25	3	0.55	
273-0642	B-206	1,863THB	6	1.5	66.0	26	28	3	0.80	
273-0651	B-212	4,309THB	12	1.5	111.0	50	50	3	5.40	
273-0669	B-215	8,167THB	15	1.5	135.0	50	60	3	6.40	
273-0570	B-212-60-1.5	5,926THB	12	1.5	111.0	50	60	3	7.30	
273-0588	B-212-90-1.5	7,139THB	12	1.5	111.0	50	90	3	9.80	
273-0596	B-212-120-1.5	7,827THB	12	1.5	111.0	50	120	3	13.00	
112-8914	HO-6	1,896THB	6	1.5	75.0	32	36	3	1.60	
112-8922	HO-8	1,920THB	8	1.5	95.0	35	40	3	2.50	
112-8931	HO-10	2,304THB	10	1.5	110.0	40	40	3	3.45	
112-8949	HO-12	3,680THB	12	1.5	129.0	50	50	3	6.40	
112-8957	HO-12A	3,680THB	12	1.5	129.0	50	50	3	6.70	
112-8965	HO-15	8,629THB	15	1.5	165.0	62	66	3	13.40	
112-8973	HO-15A	9,859THB	15	1.5	156.0	62	70	3	13.30	
300-6808	HO-6S	1,929THB	6	1.5	75	32	36	3	1.60	
300-6816	HO-8S	2,156THB	8	1.5	95	35	40	3	2.40	
300-6824	HO-10S	2,586THB	10	1.5	110	40	40	3	3.20	

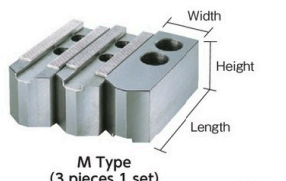
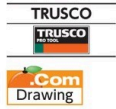

M Type
(3 pieces 1 set)

Soft Jaw (for MATSUMOTO)

คุณสมบัติ • ทำจากเหล็กกล้า S45C ซึ่งง่ายต่อการดัดแปลงและมีความแข็งที่เหมาะสม
 • การทำงานอย่างระมัดระวังโดยพิจารณาจุดต่างๆ เช่น การลดระดับความเที่ยงตรงการคืนตำแหน่ง (การส่ายของแกน) หลังจากที่มีการติดตั้งใหม่และปัจจัยต่างๆ ที่มีผลต่อบิตเบี้ยวของการประกอบหัวจับตัวหลัก

ประเทศที่ผลิต • ญี่ปุ่น

Order Unit: 1 Set

Order Code		Item No.	Price (per set)	Chuck Outer Diameter (inch)	Pitch (mm)	Length (mm)	Width (mm)	Height (mm)	Q'ty Per Set (pcs)	Weight (kg)
112-9139	M-6	1,709THB	6	1.5	80	27.5	34	3	1.4	
112-9147	M-8X	2,070THB	8	1.5	90	36.0	40	3	2.4	
112-9155	M-10	3,161THB	10	1.5	103	40.0	48	3	3.9	
112-9163	M-12	3,996THB	12	1.5	140	50.0	50	3	7.0	
112-9171	M-15	8,380THB	15 to 22	3.0	150	62.0	62	3	10.8	

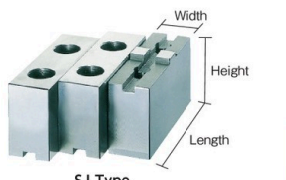
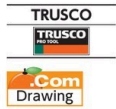

SJ Type
(3 pieces 1 set)

Soft Jaw (for Victor)

คุณสมบัติ • ทำจากเหล็กกล้า S45C ซึ่งง่ายต่อการดัดแปลงและมีความแข็งที่เหมาะสม
 • การทำงานอย่างระมัดระวังโดยพิจารณาจุดต่างๆ เช่น การลดระดับความเที่ยงตรงการคืนตำแหน่ง (การส่ายของแกน) หลังจากที่มีการติดตั้งใหม่และปัจจัยต่างๆ ที่มีผลต่อบิตเบี้ยวของการประกอบหัวจับตัวหลัก

ประเทศที่ผลิต • ญี่ปุ่น

Order Unit: 1 Set

Order Code		Item No.	Price (per set)	Chuck Outer Diameter (inch)	Pitch (mm)	Length (mm)	Width (mm)	Height (mm)	Q'ty Per Set (pcs)	Weight (kg)
112-8621	SJ-70	2,751THB	6	-	70	30	36	3	1.50	
112-8639	SJ-85	3,309THB	78	-	85	30	38	3	1.93	
112-8647	SJ-100	4,197THB	9, 10	-	100	35	46	3	3.30	
112-8655	SJ-115	5,460THB	12	-	115	40	49	3	4.48	
112-8663	SJ-135	9,593THB	15	-	135	43	53	3	6.20	
112-8671	SJ-135H	11,281THB	18	-	135	50	67	3	9.00	

รหัสสั่งซื้อ **สีน้ำเงิน** ... มีสินค้าสต็อกที่ประเทศอินโดนีเซียและประเทศไทย **สีแดง** ... มีสินค้าสต็อกที่ประเทศอินโดนีเซีย **สีเขียว** ... มีสินค้าสต็อกที่ประเทศไทย

- Tooling Tools
- Tools for Milling Machines
- Chucks
- Jaws
- Live Centers
- Lathe Tools
- Drill Sockets
- Drill Sleeves
- Drill Chucks
- Machine Vices
- Level Adjust Tools
- Stud Bolts
- Clamping Nuts
- Clamping Washers
- Screw Supports
- Clamps
- Cooling Devices
- Coolant Liners
- Oil Guns

NEW STRONG



Item No. Example

SBM - 14120		
Type	Screw	Total Dimension Length

Materials
Steel (S45C)

Stud Bolt

การใช้งาน ● ชั้นเคลือบสีโทเทนน
ประเทศที่ผลิต ● ญี่ปุ่น

Order Unit: 1 Pcs

NEW STRONG

Order Unit: 1 Pcs

Order Code	Item No.	Price (per pcs)	Screw Dimension	Total Length (mm)	Screw Length (mm)	Weight (g)
398-8732	SBM-10120	126THB	M10	120	32	63
398-9038	SBM-1250	126THB	M12	50	22	38
398-8902	SBM-12100	136THB	M12	100	38	75
398-8961	SBM-12150	143THB	M12	150	38	113
398-9267	SBM-14325	486THB	M14	325	50	353
398-9691	SBM-1680	160THB	M16	80	30	108
398-9402	SBM-16100	160THB	M16	100	38	135
398-9429	SBM-16120	175THB	M16	120	38	162
398-9453	SBM-16140	188THB	M16	140	38	189
398-9470	SBM-16160	192THB	M16	160	38	217
398-9500	SBM-16180	212THB	M16	180	38	243
398-9526	SBM-16200	219THB	M16	200	38	270
398-9950	SBM-1875	185THB	M18	75	30	135

Order Code	Item No.	Price (per pcs)	Screw Dimension	Total Length (mm)	Screw Length (mm)	Weight (g)
398-9712	SBM-18100	222THB	M18	100	38	180
398-9739	SBM-18120	265THB	M18	120	50	215
398-9771	SBM-18150	273THB	M18	150	50	270
398-9801	SBM-18175	260THB	M18	175	50	315
398-9810	SBM-18180	332THB	M18	180	50	323
398-9836	SBM-18200	327THB	M18	200	50	369
398-9844	SBM-18225	343THB	M18	225	50	405
398-9852	SBM-18250	386THB	M18	250	50	450
398-9879	SBM-18300	444THB	M18	300	50	540
398-9895	SBM-18350	479THB	M18	350	50	630
398-9925	SBM-18450	646THB	M18	450	50	810
398-9941	SBM-18500	726THB	M18	500	50	900
398-9984	SBM-20100	247THB	M20	100	38	210

SUPER TOOL



Compatible Bolt T Slot Width



T Slot Nut (rectangular)

การใช้งาน ● ยึดโบลท์เข้ากับร่องรูปตัว T
วัสดุ ● เหล็กกล้า (S45C) ผิวสำเร็จสีดํา
● ชุบแข็ง (HRC23 ถึง 31)

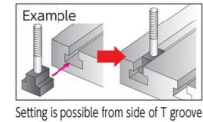

Order Unit: 1 Pcs

FTS-2024

SUPER TOOL Co.Ltd.

Order Unit: 1 Pcs

Order Code	Item No.	Price (per pcs)	Compatible Bolt	T Slot Width (mm)	Weight (g)
108-6774	FTS-810	143THB	M8	10	22
108-6782	FTS-1012	162THB	M10	12	29
108-6791	FTS-1014	178THB	M10	14	48
108-6804	FTS-1214	192THB	M12	14	45
108-6812	FTS-1215	216THB	M12	15	65
108-6821	FTS-1216	222THB	M12	16	67
108-6839	FTS-1416	222THB	M14	16	62
108-6847	FTS-1418	240THB	M14	18	92
108-6855	FTS-1618	260THB	M16	18	84
108-6863	FTS-1619	275THB	M16	19	135
108-6871	FTS-1620	325THB	M16	20	138
108-6880	FTS-1820	339THB	M18	20	130
108-6898	FTS-1822	356THB	M18	22	200
108-6901	FTS-1824	393THB	M18	24	285
108-6910	FTS-2022	410THB	M20	22	189
108-6928	FTS-2023	459THB	M20	23	271
108-6936	FTS-2024	484THB	M20	24	277
108-6944	FTS-2026	513THB	M20	26	255
108-6952	FTS-2226	537THB	M22	26	240
108-6961	FTS-2228	601THB	M22	28	400
108-6979	FTS-2428	651THB	M24	28	385
108-6987	FTS-2432	651THB	M24	32	690

Order Code	Item No.	Price (per pcs)	Compatible Bolt	T Slot Width (mm)	Weight (g)
288-3538	1008-TN	136THB	M8	10	22
171-5747	1210-TN	140THB	M10	12	29
171-5755	1410-TN	162THB	M10	14	54
171-5763	1412-TN	175THB	M12	14	50
171-5771	1612-TN	185THB	M12	16	61
171-5780	1614-TN	185THB	M14	16	57
171-5798	1814-TN	198THB	M14	18	85
171-5801	1816-TN	215THB	M16	18	79
171-5810	2016-TN	253THB	M16	20	92
171-5828	2018-TN	287THB	M18	20	155
288-3546	2216-TN	353THB	M16	22	187
171-5836	2218-TN	353THB	M18	22	179
171-5852	2220-TN	366THB	M20	22	167
171-5844	2418-TN	389THB	M18	24	191
171-5861	2420-TN	410THB	M20	24	181
171-5879	2620-TN	473THB	M20	26	250
368-3362	2622-TN	484THB	M22	26	236
368-3371	2822-TN	584THB	M22	28	320
288-3554	2824-TN	606THB	M24	28	305

SUPER TOOL

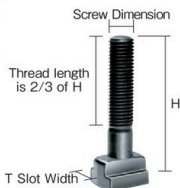

T Slot Nut Bolt

คุณสมบัติ ● สามารถใช้โบลท์ขนาดเดียวกับในตารางร่องรูปตัวที (T Groove) ได้
● เป็นโบลท์ชนิดพิเศษสามารถทำได้โดยการตีขึ้นรูปเหล็กกล้าคาร์บอนแบบความละเอียดสูง
การใช้งาน ● สำหรับยึดแคลมป์ (จิ๊กและเครื่องมือ) เข้ากับโต๊ะ
วัสดุ ● เหล็กกล้า (S45C) ผิวสำเร็จสีดํา
ประเทศที่ผลิต ● ญี่ปุ่น



Order Unit: 1 Pcs

SUPER TOOL Co.Ltd.

Order Unit: 1 Pcs

Order Code	Item No.	Price (per pcs)	Screw Dimension	T Slot Width (mm)	H (mm)	Weight (g)
302-8062	TBM-1250	287THB	M12	12	50	72
302-8071	TBM-1275	302THB	M12	12	75	90
302-8011	TBM-12100	343THB	M12	12	100	100
302-8020	TBM-12125	372THB	M12	12	125	126
302-8038	TBM-12150	393THB	M12	12	150	142
302-8046	TBM-12175	449THB	M12	12	175	160
302-8054	TBM-12200	527THB	M12	12	200	180
302-8135	TBM-1650	414THB	M16	16	50	128
302-8143	TBM-1675	444THB	M16	16	75	160
302-8089	TBM-16100	493THB	M16	16	100	192
302-8097	TBM-16125	523THB	M16	16	125	226
302-8101	TBM-16150	597THB	M16	16	150	260
302-8119	TBM-16175	640THB	M16	16	175	294
302-8127	TBM-16200	697THB	M16	16	200	328
302-8208	TBM-1875	584THB	M18	18	75	248
302-8151	TBM-18100	633THB	M18	18	100	294
302-8160	TBM-18125	663THB	M18	18	125	332
302-8178	TBM-18150	697THB	M18	18	150	374

Order Code	Item No.	Price (per pcs)	Screw Dimension	T Slot Width (mm)	H (mm)	Weight (g)
302-8186	TBM-18175	759THB	M18	18	175	412
302-8194	TBM-18200	793THB	M18	18	200	458
302-8267	TBM-2075	611THB	M20	20	75	278
302-8216	TBM-20100	669THB	M20	20	100	342
302-8224	TBM-20125	719THB	M20	20	125	388
302-8232	TBM-20150	786THB	M20	20	150	442
302-8241	TBM-20175	847THB	M20	20	175	490
302-8259	TBM-20200	899THB	M20	20	200	542
302-8275	TBM-22100	776THB	M22	22	100	444
302-8283	TBM-22125	843THB	M22	22	125	506
302-8291	TBM-22150	876THB	M22	22	150	576
302-8305	TBM-22175	950THB	M22	22	175	642
302-8313	TBM-22200	1,056THB	M22	22	200	698
302-8321	TBM-24100	960THB	M24	24	100	616
302-8330	TBM-24125	1,026THB	M24	24	125	688
302-8348	TBM-24150	1,139THB	M24	24	150	766
302-8356	TBM-24175	1,200THB	M24	24	175	844
302-8364	TBM-24200	1,251THB	M24	24	200	922

รหัสสั่งซื้อ **สีน้ำเงิน** ... มีสินค้าสต็อกที่ประเทศอินโดนีเซียและประเทศไทย **สีแดง** ... มีสินค้าสต็อกที่ประเทศอินโดนีเซีย **สีเขียว** ... มีสินค้าสต็อกที่ประเทศไทย

95 Tooling-Fixturing

- Tooling Tools
- Tools for Milling Machines
- Chucks
- Jaws
- Live Centers
- Lathe Tools
- Drill Sockets
- Drill Sleeves
- Drill Chucks
- Machine Vices
- Level Adjust Tools
- Stud Bolts
- Clamping Nuts
- Clamping Washers
- Screw Supports
- Clamps
- Cooling Devices
- Coolant Liners
- Oil Guns

TRUSCO

T Slot Nut (rectangular)

การใช้งาน ● ยึดโบลท์เข้ากับร่องรูปตัว T
วัสดุ ● เหล็กกล้า (S45C) ผิวสำเร็จสีดํา
● ชุบแข็ง (HRC25 ถึง 30)

ประเทศที่ผลิต ● ญี่ปุ่น

Order Unit: 1 Pcs

Order Code	Item No.	Price (per pcs)	Compatible Bolt	T Slot Width (mm)	Weight (g)
855-3584	T1008-TN	90THB	M8	10	20
855-3585	T1210-TN	96THB	M10	12	22
855-3586	T1410-TN	128THB	M10	14	50
855-3587	T1412-TN	158THB	M12	14	48
855-3588	T1612-TN	130THB	M12	16	60
855-3589	T1614-TN	133THB	M14	16	57
855-3590	T1812-TN	178THB	M12	18	90
855-3591	T1814-TN	182THB	M14	18	86
855-3592	T1816-TN	178THB	M16	18	85
855-3593	T2016-TN	185THB	M16	20	98
855-3594	T2018-TN	247THB	M18	20	110

TRUSCO

T Slot Nut (rectangular)

การใช้งาน ● ยึดโบลท์เข้ากับร่องรูปตัว T
วัสดุ ● เหล็กกล้า (S45C) ผิวสำเร็จสีดํา
● ชุบแข็ง (HRC25 ถึง 30)

ประเทศที่ผลิต ● ญี่ปุ่น

Order Unit: 1 Pcs

Order Code	Item No.	Price (per pcs)	Compatible Bolt	T Slot Width (mm)	Weight (g)
855-3595	T2216-TN	247THB	M16	22	130
855-3596	T2218-TN	247THB	M18	22	178
855-3597	T2220-TN	247THB	M20	22	190
855-3598	T2418-TN	293THB	M18	24	184
855-3599	T2420-TN	293THB	M20	24	250
855-3600	T2620-TN	332THB	M20	26	250
855-3601	T2622-TN	343THB	M22	26	240
855-3602	T2816-TN	474THB	M16	28	300
855-3603	T2822-TN	417THB	M22	28	330
855-3604	T2824-TN	430THB	M24	28	312

NEW STRONG

T Slot Nut (rectangular)

วัสดุ ● เหล็กกล้า (S45C) ผิวสำเร็จสีดํา
● ชุบแข็ง (HRC25 ถึง 30)

ประเทศที่ผลิต ● ญี่ปุ่น

Order Unit: 1 Pcs

Order Code	Item No.	Price (per pcs)	Compatible Bolt	T Slot Width (mm)	Weight (g)
398-6691	1008-TN	126THB	M8	10	20
398-6802	1210-TN	130THB	M10	12	22
398-6896	1410-TN	155THB	M10	14	50
398-6918	1412-TN	168THB	M12	14	48
398-7001	1612-TN	172THB	M12	16	60
398-7019	1614-TN	175THB	M14	16	57
398-7094	1812-TN	185THB	M12	18	90
398-7116	1814-TN	185THB	M14	18	86
398-7132	1816-TN	192THB	M16	18	85
398-7221	2016-TN	239THB	M16	20	98

NEW STRONG

T Slot Nut (rectangular)

วัสดุ ● เหล็กกล้า (S45C) ผิวสำเร็จสีดํา
● ชุบแข็ง (HRC25 ถึง 30)

ประเทศที่ผลิต ● ญี่ปุ่น

Order Unit: 1 Pcs

Order Code	Item No.	Price (per pcs)	Compatible Bolt	T Slot Width (mm)	Weight (g)
398-7248	2018-TN	267THB	M18	20	110
398-7329	2216-TN	322THB	M16	22	130
398-7345	2218-TN	319THB	M18	22	178
398-7361	2220-TN	335THB	M20	22	190
398-7434	2418-TN	353THB	M18	24	184
398-7451	2420-TN	383THB	M20	24	250
398-7540	2620-TN	434THB	M20	26	250
398-7566	2622-TN	447THB	M22	26	240
398-7574	2816-TN	736THB	M16	28	300
398-7582	2822-TN	537THB	M22	28	330
398-7604	2824-TN	563THB	M24	28	312

SUPER TOOL

Hex Nut

วัสดุ ● เหล็กกล้า (S45C) ผิวสำเร็จสีดํา
● ชุบแข็ง (HRC23 ถึง 31)

ประเทศที่ผลิต ● ญี่ปุ่น

Order Unit: 1 Pcs

Order Code	Item No.	Price (per pcs)	Compatible Bolt	Width Across Flat Dimension (mm)	Height (mm)	Weight (g)
108-5069	FTU-8	63THB	M8	13	6.5	5
108-5077	FTU-10	65THB	M10	17	8.0	10
108-5085	FTU-12	65THB	M12	19	10.0	16
108-5093	FTU-14	65THB	M14	22	11.0	23
108-5107	FTU-16	119THB	M16	24	13.0	30
108-5115	FTU-18	143THB	M18	27	15.0	46
108-5123	FTU-20	178THB	M20	30	16.0	58
108-5131	FTU-22	226THB	M22	32	18.0	74
108-5140	FTU-24	315THB	M24	36	19.0	100

SUPER TOOL

Flat Nut

คุณสมบัติ ● สำหรับยึดติดโบลท์, หนีตชุปแข็ง
การใช้งาน ● สำหรับยึดเข้ากับตัวเรือนจักร

วัสดุ ● เหล็กกล้า (S45C) ผิวสำเร็จสีดํา
● ชุบแข็ง (HRC23 ถึง 31)

ประเทศที่ผลิต ● ญี่ปุ่น

Order Unit: 1 Pcs

Order Code	Item No.	Price (per pcs)	Compatible Bolt	Width Across Flat Dimension (mm)	Height (mm)	Weight (g)
368-3222	10MJN	56THB	M10	17	6	9
368-3273	12MJN	62THB	M12	19	7	10
368-3281	14MJN	73THB	M14	22	8	21
368-3303	16MJN	83THB	M16	24	10	23
368-3311	18MJN	113THB	M18	27	11	34
368-3320	20MJN	140THB	M20	30	12	44

SUPER TOOL

Heavy Nut

วัสดุ ● เหล็กกล้า (S45C) ผิวสำเร็จสีดํา
● ชุบแข็ง (HRC23 ถึง 31)

ประเทศที่ผลิต ● ญี่ปุ่น

Order Unit: 1 Pcs

Order Code	Item No.	Price (per pcs)	Compatible Bolt	Width Across Flat Dimension (mm)	Height (mm)	Weight (g)
329-5885	10M-HN	90THB	M10	17	10	14
329-5893	12M-HN	106THB	M12	19	12	19
329-5907	14M-HN	119THB	M14	22	14	30
329-5915	16M-HN	148THB	M16	24	15	36
329-5923	18M-HN	175THB	M18	27	18	55
329-5931	20M-HN	202THB	M20	30	20	74
329-5940	22M-HN	247THB	M22	32	22	89
329-5958	24M-HN	310THB	M24	36	24	131

SUPER TOOL

Spherical Hex Nut

วัสดุ ● เหล็กกล้า (S45C) ผิวสำเร็จสีดํา
● ชุบแข็ง (HRC23 ถึง 31)

ประเทศที่ผลิต ● ญี่ปุ่น

Order Unit: 1 Pcs

Order Code	Item No.	Price (per pcs)	Compatible Bolt	Width Across Flat Dimension (mm)	Height (mm)	Weight (g)
313-6019	FBU-8	90THB	M8	13	12	9
302-7856	FBU-10	95THB	M10	17	15	19
302-7864	FBU-12	119THB	M12	19	18	28
302-7872	FBU-14	162THB	M14	22	21	46
302-7881	FBU-16	212THB	M16	24	24	55
302-7899	FBU-18	275THB	M18	27	27	81
302-7902	FBU-20	339THB	M20	30	30	109
302-7911	FBU-22	439THB	M22	32	33	132
302-7929	FBU-24	533THB	M24	36	36	191

TRUSCO

Flange Nut

วัสดุ ● เหล็กกล้า (S45C) ผิวสำเร็จสีดํา
● ชุบแข็ง (HRC30 ถึง 35)

ประเทศที่ผลิต ● ญี่ปุ่น

Order Unit: 1 Pcs

TRUSCO NAKAYAMA CORPORATION

Order Code	Item No.	Price (per pcs)	Compatible Bolt	Width Across Flat Dimension (mm)	Flange Diameter (mm)	Height (mm)	Weight (g)
855-3613	T8M-FN	109THB	M8	13	19	12	10
855-3605	T10M-FN	120THB	M10	17	22	13	20
855-3606	T12M-FN	143THB	M12	19	28	17	36
855-3607	T14M-FN	148THB	M14	22	28	17	43
855-3608	T16M-FN	169THB	M16	24	33	20	62
855-3609	T18M-FN	209THB	M18	27	35	20	75
855-3610	T20M-FN	263THB	M20	30	40	25	118
855-3611	T22M-FN	363THB	M22	32	45	28	152
855-3612	T24M-FN	389THB	M24	36	47	28	185

SUPER TOOL

Flange Nut

วัสดุ ● เหล็กกล้า (S45C) ผิวสำเร็จสีดํา
● ชุบแข็ง (HRC28 ถึง 35)

ประเทศที่ผลิต ● ญี่ปุ่น

Order Unit: 1 Pcs

SUPER TOOL Co.Ltd.

Order Code	Item No.	Price (per pcs)	Compatible Bolt	Width Across Flat Dimension (mm)	Flange Diameter (mm)	Height (mm)	Weight (g)
330-6569	8M-FN	140THB	M8	13	19	12	10
171-5381	10M-FN	148THB	M10	17	22	13	21
171-5399	12M-FN	148THB	M12	19	28	17	35
171-5402	14M-FN	169THB	M14	22	28	17	41
171-5411	16M-FN	185THB	M16	24	33	20	60
171-5429	18M-FN	215THB	M18	27	35	20	71
171-5437	20M-FN	280THB	M20	30	40	25	112
171-5445	22M-FN	444THB	M22	32	45	28	147
171-5453	24M-FN	533THB	M24	36	47	28	176

SUPER TOOL

Spherical Flange Nut (with washer)

วัสดุ ● เหล็กกล้า (S45C) ผิวสำเร็จสีดํา
● ชุบแข็ง (HRC28 ถึง 35)

ประเทศที่ผลิต ● ญี่ปุ่น

Order Unit: 1 Set

SUPER TOOL Co.Ltd.

Order Code	Item No.	Price (per set)	Compatible Bolt	Width Across Flat Dimension (mm)	Flange Diameter (mm)	Height (mm)	Weight (g)
368-3494	8M-SFN	302THB	M8	13	19	16.0	30
171-5461	10M-SFN	302THB	M10	17	22	17.0	40
171-5470	12M-SFN	343THB	M12	19	28	22.0	55
171-5488	14M-SFN	359THB	M14	22	28	22.5	75
171-5496	16M-SFN	423THB	M16	24	33	25.5	80
171-5500	18M-SFN	523THB	M18	27	35	25.5	83
171-5518	20M-SFN	606THB	M20	30	40	31.0	160
171-5526	22M-SFN	786THB	M22	32	45	34.0	170
171-5534	24M-SFN	899THB	M24	36	48	34.0	185

SUPER TOOL

Coupling Nut

วัสดุ ● เหล็กกล้า (S45C) ผิวสำเร็จสีดํา
● ชุบแข็ง (HRC30 ถึง 35)

ประเทศที่ผลิต ● ญี่ปุ่น

Order Unit: 1 Pcs

SUPER TOOL Co.Ltd.

Order Code	Item No.	Price (per pcs)	Compatible Bolt	Width Across Flat Dimension (mm)	Height (mm)	Weight (g)
368-3486	8M-CN	148THB	M8	13	22	17
171-5607	10M-CN	169THB	M10	17	25	34
171-5615	12M-CN	202THB	M12	19	29	47
171-5623	14M-CN	240THB	M14	22	32	68
171-5631	16M-CN	270THB	M16	24	36	84
171-5640	18M-CN	327THB	M18	27	41	126
171-5658	20M-CN	353THB	M20	30	45	172
171-5666	22M-CN	449THB	M22	32	48	200
171-5674	24M-CN	619THB	M24	36	57	317

SUPER TOOL

Coupling Nut (long type)

วัสดุ ● เหล็กกล้า (S45C) ผิวสำเร็จสีดํา
● ชุบแข็ง (HRC23 ถึง 31)

ประเทศที่ผลิต ● ญี่ปุ่น

Order Unit: 1 Pcs

SUPER TOOL Co.Ltd.

Order Code	Item No.	Price (per pcs)	Compatible Bolt	Width Across Flat Dimension (mm)	Height (mm)	Weight (g)
108-5905	FCU-8	143THB	M8	13	24	18
108-5913	FCU-10	152THB	M10	17	30	41
108-5921	FCU-12	178THB	M12	19	36	57
108-5930	FCU-14	198THB	M14	22	42	88
108-5948	FCU-16	240THB	M16	24	48	113
108-5956	FCU-18	265THB	M18	27	54	165
108-5964	FCU-20	290THB	M20	30	60	226
108-5972	FCU-22	373THB	M22	32	66	273
108-5981	FCU-24	543THB	M24	36	72	392

SUPER TOOL

Flat Washer

วัสดุ ● เหล็กกล้า (S45C) ผิวสำเร็จสีดํา
● ชุบแข็ง (HRC27 ถึง 35)

ประเทศที่ผลิต ● ญี่ปุ่น

Order Unit: 1 Pcs

SUPER TOOL Co.Ltd.

Order Code	Item No.	Price (per pcs)	Compatible Bolt	Outer Diameter (mm)	Inner Diameter (mm)	Height (mm)	Weight (g)
171-5682	10M-FW	62THB	M10	22	11	3.0	7
171-5691	12M-FW	73THB	M12	25	13	3.0	9
171-5704	14M-FW	79THB	M14	28	15	3.0	10
171-5712	16M-FW	90THB	M16	35	17	3.0	16
171-5721	18M-FW	102THB	M18	38	19	3.5	23
171-5739	20M-FW	119THB	M20	40	21	4.0	27
368-3338	22M-FW	148THB	M22	44	23	4.0	34
368-3346	24M-FW	219THB	M24	50	27	5.0	55

SUPER TOOL

Plain Washer

วัสดุ ● เหล็กกล้า (S45C) ผิวสำเร็จสีดํา
● ชุบแข็ง (HRC35 ถึง 45)

ประเทศที่ผลิต ● ญี่ปุ่น

Order Unit: 1 Pcs

SUPER TOOL Co.Ltd.

Order Code	Item No.	Price (per pcs)	Compatible Bolt	Outer Diameter (mm)	Inner Diameter (mm)	Height (mm)	Weight (g)
108-5573	FYZ-8	63THB	M8	23	8.4	3.2	8
108-5581	FYZ-10	65THB	M10	28	10.5	4.0	15
108-5590	FYZ-12	73THB	M12	35	13.0	5.0	30
108-5603	FYZ-14	119THB	M14	39	15.0	6.0	43
108-5611	FYZ-16	119THB	M16	45	17.0	6.0	61
108-5620	FYZ-18	162THB	M18	45	19.0	8.0	77
108-5638	FYZ-20	212THB	M20	50	21.0	8.0	94
108-5646	FYZ-22	246THB	M22	55	23.0	10.0	144
108-5654	FYZ-24	290THB	M24	60	26.0	10.0	163

SUPER TOOL

Large Spherical Washer

วัสดุ ● เหล็กกล้า (S45C) ผิวสำเร็จสีดํา
● ชุบแข็ง (HRC35 ถึง 45)

ประเทศที่ผลิต ● ญี่ปุ่น

Order Unit: 1 Pcs

SUPER TOOL Co.Ltd.

Order Code	Item No.	Price (per pcs)	Compatible Bolt	Outer Diameter (mm)	Inner Diameter (mm)	Height (mm)	Weight (g)
313-7961	FXZ-8	56THB	M8	23	9.5	3.2	7
302-7937	FXZ-10	65THB	M10	28	12.0	4.0	13
302-7945	FXZ-12	95THB	M12	35	14.2	5.0	28
302-7953	FXZ-14	152THB	M14	45	16.0	6.0	39
302-7961	FXZ-16	152THB	M16	45	19.0	6.0	56
302-7970	FXZ-18	188THB	M18	45	21.0	8.0	70
302-7988	FXZ-20	216THB	M20	50	23.2	8.0	87
302-7996	FXZ-22	246THB	M22	55	25.5	10.0	119
302-8003	FXZ-24	290THB	M24	60	28.0	10.0	163

รหัสสั่งซื้อ **สีน้ำเงิน** ... มีสินค้าสต็อกที่ประเทศอินโดนีเซียและประเทศไทย **สีแดง** ... มีสินค้าสต็อกที่ประเทศอินโดนีเซีย **สีเขียว** ... มีสินค้าสต็อกที่ประเทศไทย

- Tooling Tools
- Tools for Milling Machines
- Chucks
- Jaws
- Live Centers
- Lathe Tools
- Drill Sockets
- Drill Sleeves
- Drill Chucks
- Machine Vices
- Level Adjust Tools
- Stud Bolts
- Clamping Nuts
- Clamping Washers
- Screw Supports
- Clamps
- Cooling Devices
- Coolant Liners
- Oil Guns

TRUSCO

Flange Nut

วัสดุ ● เหล็กกล้า (S45C) ผิวสำเร็จสีดํา
● ชุบแข็ง (HRC30 ถึง 35)

ประเทศที่ผลิต ● ญี่ปุ่น

Order Unit: 1 Pcs

TRUSCO NAKAYAMA CORPORATION

Order Code	Item No.	Price (per pcs)	Compatible Bolt	Width Across Flat Dimension (mm)	Flange Diameter (mm)	Height (mm)	Weight (g)
855-3613	T8M-FN	109THB	M8	13	19	12	10
855-3605	T10M-FN	120THB	M10	17	22	13	20
855-3606	T12M-FN	143THB	M12	19	28	17	36
855-3607	T14M-FN	148THB	M14	22	28	17	43
855-3608	T16M-FN	169THB	M16	24	33	20	62
855-3609	T18M-FN	209THB	M18	27	35	20	75
855-3610	T20M-FN	263THB	M20	30	40	25	118
855-3611	T22M-FN	363THB	M22	32	45	28	152
855-3612	T24M-FN	389THB	M24	36	47	28	185

SUPER TOOL

Flange Nut

วัสดุ ● เหล็กกล้า (S45C) ผิวสำเร็จสีดํา
● ชุบแข็ง (HRC28 ถึง 35)

ประเทศที่ผลิต ● ญี่ปุ่น

Order Unit: 1 Pcs

SUPER TOOL Co.Ltd.

Order Code	Item No.	Price (per pcs)	Compatible Bolt	Width Across Flat Dimension (mm)	Flange Diameter (mm)	Height (mm)	Weight (g)
330-6569	8M-FN	140THB	M8	13	19	12	10
171-5381	10M-FN	148THB	M10	17	22	13	21
171-5399	12M-FN	148THB	M12	19	28	17	35
171-5402	14M-FN	169THB	M14	22	28	17	41
171-5411	16M-FN	185THB	M16	24	33	20	60
171-5429	18M-FN	215THB	M18	27	35	20	71
171-5437	20M-FN	280THB	M20	30	40	25	112
171-5445	22M-FN	444THB	M22	32	45	28	147
171-5453	24M-FN	533THB	M24	36	47	28	176

SUPER TOOL

Spherical Flange Nut (with washer)

วัสดุ ● เหล็กกล้า (S45C) ผิวสำเร็จสีดํา
● ชุบแข็ง (HRC28 ถึง 35)

ประเทศที่ผลิต ● ญี่ปุ่น

Order Unit: 1 Set

SUPER TOOL Co.Ltd.

Order Code	Item No.	Price (per set)	Compatible Bolt	Width Across Flat Dimension (mm)	Flange Diameter (mm)	Height (mm)	Weight (g)
368-3494	8M-SFN	302THB	M8	13	19	16.0	30
171-5461	10M-SFN	302THB	M10	17	22	17.0	40
171-5470	12M-SFN	343THB	M12	19	28	22.0	55
171-5488	14M-SFN	359THB	M14	22	28	22.5	75
171-5496	16M-SFN	423THB	M16	24	33	25.5	80
171-5500	18M-SFN	523THB	M18	27	35	25.5	83
171-5518	20M-SFN	606THB	M20	30	40	31.0	160
171-5526	22M-SFN	786THB	M22	32	45	34.0	170
171-5534	24M-SFN	899THB	M24	36	48	34.0	185

SUPER TOOL

Coupling Nut

วัสดุ ● เหล็กกล้า (S45C) ผิวสำเร็จสีดํา
● ชุบแข็ง (HRC30 ถึง 35)

ประเทศที่ผลิต ● ญี่ปุ่น

Order Unit: 1 Pcs

SUPER TOOL Co.Ltd.

Order Code	Item No.	Price (per pcs)	Compatible Bolt	Width Across Flat Dimension (mm)	Height (mm)	Weight (g)
368-3486	8M-CN	148THB	M8	13	22	17
171-5607	10M-CN	169THB	M10	17	25	34
171-5615	12M-CN	202THB	M12	19	29	47
171-5623	14M-CN	240THB	M14	22	32	68
171-5631	16M-CN	270THB	M16	24	36	84
171-5640	18M-CN	327THB	M18	27	41	126
171-5658	20M-CN	353THB	M20	30	45	172
171-5666	22M-CN	449THB	M22	32	48	200
171-5674	24M-CN	619THB	M24	36	57	317

SUPER TOOL

Coupling Nut (long type)

วัสดุ ● เหล็กกล้า (S45C) ผิวสำเร็จสีดํา
● ชุบแข็ง (HRC23 ถึง 31)

ประเทศที่ผลิต ● ญี่ปุ่น

Order Unit: 1 Pcs

SUPER TOOL Co.Ltd.

Order Code	Item No.	Price (per pcs)	Compatible Bolt	Width Across Flat Dimension (mm)	Height (mm)	Weight (g)
108-5905	FCU-8	143THB	M8	13	24	18
108-5913	FCU-10	152THB	M10	17	30	41
108-5921	FCU-12	178THB	M12	19	36	57
108-5930	FCU-14	198THB	M14	22	42	88
108-5948	FCU-16	240THB	M16	24	48	113
108-5956	FCU-18	265THB	M18	27	54	165
108-5964	FCU-20	290THB	M20	30	60	226
108-5972	FCU-22	373THB	M22	32	66	273
108-5981	FCU-24	543THB	M24	36	72	392

SUPER TOOL

Flat Washer

วัสดุ ● เหล็กกล้า (S45C) ผิวสำเร็จสีดํา
● ชุบแข็ง (HRC27 ถึง 35)

ประเทศที่ผลิต ● ญี่ปุ่น

Order Unit: 1 Pcs

SUPER TOOL Co.Ltd.

Order Code	Item No.	Price (per pcs)	Compatible Bolt	Outer Diameter (mm)	Inner Diameter (mm)	Height (mm)	Weight (g)
171-5682	10M-FW	62THB	M10	22	11	3.0	7
171-5691	12M-FW	73THB	M12	25	13	3.0	9
171-5704	14M-FW	79THB	M14	28	15	3.0	10
171-5712	16M-FW	90THB	M16	35	17	3.0	16
171-5721	18M-FW	102THB	M18	38	19	3.5	23
171-5739	20M-FW	119THB	M20	40	21	4.0	27
368-3338	22M-FW	148THB	M22	44	23	4.0	34
368-3346	24M-FW	219THB	M24	50	27	5.0	55

SUPER TOOL

Plain Washer

วัสดุ ● เหล็กกล้า (S45C) ผิวสำเร็จสีดํา
● ชุบแข็ง (HRC35 ถึง 45)

ประเทศที่ผลิต ● ญี่ปุ่น

Order Unit: 1 Pcs

SUPER TOOL Co.Ltd.

Order Code	Item No.	Price (per pcs)	Compatible Bolt	Outer Diameter (mm)	Inner Diameter (mm)	Height (mm)	Weight (g)
108-5573	FYZ-8	63THB	M8	23	8.4	3.2	8
108-5581	FYZ-10	65THB	M10	28	10.5	4.0	15
108-5590	FYZ-12	73THB	M12	35	13.0	5.0	30
108-5603	FYZ-14	119THB	M14	39	15.0	6.0	43
108-5611	FYZ-16	119THB	M16	45	17.0	6.0	61
108-5620	FYZ-18	162THB	M18	45	19.0	8.0	77
108-5638	FYZ-20	212THB	M20	50	21.0	8.0	94
108-5646	FYZ-22	246THB	M22	55	23.0	10.0	144
108-5654	FYZ-24	290THB	M24	60	26.0	10.0	163

SUPER TOOL

Large Spherical Washer

วัสดุ ● เหล็กกล้า (S45C) ผิวสำเร็จสีดํา
● ชุบแข็ง (HRC35 ถึง 45)

ประเทศที่ผลิต ● ญี่ปุ่น

Order Unit: 1 Pcs

SUPER TOOL Co.Ltd.

Order Code	Item No.	Price (per pcs)	Compatible Bolt	Outer Diameter (mm)	Inner Diameter (mm)	Height (mm)	Weight (g)
313-7961	FXZ-8	56THB	M8	23	9.5	3.2	7
302-7937	FXZ-10	65THB	M10	28	12.0	4.0	13
302-7945	FXZ-12	95THB	M12	35	14.2	5.0	28
302-7953	FXZ-14	152THB	M14	45	16.0	6.0	39
302-7961	FXZ-16	152THB	M16	45	19.0	6.0	56
302-7970	FXZ-18	188THB	M18	45	21.0	8.0	70
302-7988	FXZ-20	216THB	M20	50	23.2	8.0	87
302-7996	FXZ-22	246THB	M22	55	25.5	10.0	119
302-8003	FXZ-24	290THB	M24	60	28.0	10.0	163

รหัสสั่งซื้อ **สีน้ำเงิน** ... มีสินค้าสต็อกที่ประเทศอินโดนีเซียและประเทศไทย **สีแดง** ... มีสินค้าสต็อกที่ประเทศอินโดนีเซีย **สีเขียว** ... มีสินค้าสต็อกที่ประเทศไทย

Tooling Tools

Tools for Milling Machines

Chucks

Jaws

Live Centers

Lathe Tools

Drill Sockets

Drill Sleeves

Drill Chucks

Machine Vices

Level Adjust Tools

Stud Bolts

Clamping Nuts

Clamping Washers

Screw Supports

Clamps

Cooling Devices

Coolant Liners

Oil Guns

97 Tooling·Fixturing

- Tooling Tools
- Tools for Milling Machines
- Chucks
- Jaws
- Live Centers
- Lathe Tools
- Drill Sockets
- Drill Sleeves
- Drill Chucks
- Machine Vices
- Level Adjust Tools
- Stud Bolts
- Clamping Nuts
- Clamping Washers
- Screw Supports
- Clamps
- Cooling Devices
- Coolant Liners
- Oil Guns

SUPER TOOL
RoHS

Spherical Washer (a pair of top and bottom)
วัสดุ ● เหล็กกล้า (S45C) ผิวสำเร็จสีดํา
● ชุบแข็ง (HRC27 ถึง 35)
ประเทศที่ผลิต ● ญี่ปุ่น

16M-SW (a pair of top and bottom)

Order Code	Item No.	Price (per set)	Compatible Bolt	Outer Diameter (mm)	Inner Diameter (mm)	Height (mm)	Weight (g)
171-5542	10M-SW	185THB	M10	22	10.5	7.0	16
171-5551	12M-SW	247THB	M12	28	13.0	9.0	33
171-5569	14M-SW	257THB	M14	28	15.0	9.5	40
171-5577	16M-SW	315THB	M16	35	17.0	10.5	57
171-5585	18M-SW	353THB	M18	35	19.0	11.5	70
171-5593	20M-SW	366THB	M20	40	22.0	13.0	90
368-3354	24MSW	589THB	M24	48	26.0	15.0	135

SUPER TOOL
RoHS

Screw Support
วัสดุ ● เหล็กกล้า (S45C) ผิวสำเร็จสีดํา
● ชุบแข็ง (HRC35 ถึง 47)
ประเทศที่ผลิต ● ญี่ปุ่น

FS-60

Order Code	Item No.	Price (per pcs)	Height (mm)	Load Capacity (kN)	Top Surface Diameter (mm)	Weight (kg)
108-0806	FS-30	1,226THB	30 to 40	40	40	0.25
108-0814	FS-40	1,226THB	40 to 50	60	49	0.47
108-0822	FS-50	1,301THB	50 to 62	80	49	0.65
108-0831	FS-60	1,301THB	60 to 78	100	49	0.73
108-0849	FS-80	1,729THB	80 to 105	160	63	1.60
108-0857	FS-90	2,300THB	90 to 125	160	63	1.80
108-0865	FS-100	2,536THB	100 to 145	160	63	1.90
108-0873	FS-130	2,536THB	130 to 200	160	63	2.60
108-0881	FS-160	2,536THB	160 to 260	160	63	3.20

SUPER TOOL
RoHS

Screw Jack for Pressing Machine
วัสดุ ● เหล็กกล้า (S45C) ผิวสำเร็จสีดํา
● ชุบแข็ง (HRC35 ถึง 47)
ประเทศที่ผลิต ● ญี่ปุ่น

FS100P

Order Code	Item No.	Price (per pcs)	Height (mm)	Load Capacity (kN)	Top Surface Diameter (mm)	Weight (kg)
331-3476	FS70P	1,460THB	50 to 70	400	60	0.97
331-3433	FS100P	2,094THB	70 to 100	400	60	1.40
331-3441	FS150P	2,730THB	100 to 150	600	70	2.75
331-3450	FS200P	3,869THB	150 to 200	800	80	5.20

SUPER TOOL
RoHS

Screw Support
วัสดุ ● เหล็กกล้า (S45C) ผิวสำเร็จสีดํา
● ชุบแข็ง (HRC35 ถึง 47)
ประเทศที่ผลิต ● ญี่ปุ่น

FJ-60

Order Code	Item No.	Price (per pcs)	Height (mm)	Load Capacity (kN)	Width Across Flat Dimension (mm)	Weight (kg)
108-1098	FJ-60	1,360THB	75 to 93	100	24	0.7
108-1101	FJ-80	1,831THB	100 to 125	160	30	1.6
108-1110	FJ-100	2,683THB	120 to 165	160	30	1.9

SUPER TOOL
RoHS

Screw Support Long Stroke Type
วัสดุ ● เหล็กกล้า (S45C) ผิวสำเร็จสีดํา
● ชุบแข็ง (HRC35 ถึง 47)
ประเทศที่ผลิต ● ญี่ปุ่น

FS130LS (2 pieces per set)

Order Code	Item No.	Price (per set)	Height (mm)	Load Capacity (kN)	Body Diameter (mm)	Weight (kg)
765-2488	FS80LS	3,476THB	50 to 80	80	50	1.2
765-2453	FS130LS	4,161THB	70 to 130	80	50	1.6
765-2461	FS200LS	5,556THB	100 to 200	150	60	3.6
765-2470	FS300LS	8,477THB	150 to 300	150	60	5.0

SUPER TOOL
RoHS

Screw Support Set
วัสดุ ● เหล็กกล้า (S45C) ผิวสำเร็จสีดํา
● ชุบแข็ง (HRC35 ถึง 47)
ประเทศที่ผลิต ● ญี่ปุ่น

FS-100S (2 pieces per set)

Order Code	Item No.	Price (per set)	Height (mm)	Load Capacity (kN)	Top Surface Diameter (mm)	Qty Per Set (pcs)	Weight (kg)
176-2184	FS-50S	2,801THB	37 to 50	80	35	2	0.56
176-2192	FS-70S	2,936THB	50 to 70	80	35	2	0.78
176-2206	FS-100S	3,694THB	70 to 100	80	40	2	1.47
176-2214	FS-150S	4,227THB	100 to 150	150	45	2	2.65
176-2222	FS-250S	6,193THB	150 to 250	200	50	2	5.64
288-3520	FS-300S	9,989THB	200 to 300	200	50	2	7.17

NEW STRONG
RoHS

Center Jack (CCSJ Series) (2 pieces per set)
วัสดุ ● เหล็กกล้า (S45C) ผิวสำเร็จสีดํา
● ชุบแข็ง (HRC27 ถึง 35)
ประเทศที่ผลิต ● ญี่ปุ่น

NEW STRONG

Order Code	Item No.	Price (per set)	Height (mm)	Width Across Flat Dimension (mm)	Qty Per Set (pcs)	Weight (kg)
387-3234	CCSJ-75	4,699THB	53 to 75	27	2	0.7

SUPER TOOL
RoHS

Bolt with Swivel Pad
วัสดุ ● เหล็กกล้า (S45C) ผิวสำเร็จสีดํา
ประเทศที่ผลิต ● ญี่ปุ่น

CHS-3000

Order Code	Item No.	Price (per pcs)	Height (mm)	Screw Diameter	Width Across Flat Dimension (mm)	Weight (g)
171-5062	CHS-3000	646THB	95	M10	5	96
171-5071	CHS-4000	736THB	100	M12	6	147
171-5089	CHS-5000	933THB	105	M14	6	218
171-5097	CHS-6000	1,151THB	125	M16	8	324
171-5101	CHS-7000	1,936THB	130	M18	8	453
171-5119	CHS-8000	2,290THB	142	M20	10	693

SUPER TOOL



Screw Support

- วัสดุ ● เหล็กกล้า (S45C) ผิวสำเร็จสีดํา
● ชุบแข็ง (HRC35 ถึง 47)
ประเทศที่ผลิต ● ญี่ปุ่น

Order Code	Item No.	Price (per pcs)	Height (mm)	Screw Diameter	Width Across Flat Dimension (mm)	Weight (kg)
108-1497	FR-12	764THB	60	M12	6	117
108-1501	FR-16	1,009THB	78	M16	8	240
108-1535	FR-20	1,364THB	94	M20	10	445



SUPER TOOL



Step Block

- วัสดุ ● เหล็กกล้า (S45C) ผิวสำเร็จสีดํา
● ชุบแข็ง (HRC30 ถึง 35)
ประเทศที่ผลิต ● ญี่ปุ่น

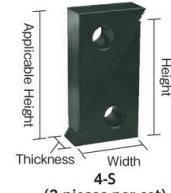

Order Code	Item No.	Price (per set)	Width (mm)	Thickness (mm)	Height (mm)	Applicable Height (mm)	Q'ty Per Set (pcs)	Weight (kg)
176-2273	1-5	623THB	17	25	29	19 to 46	2	0.11
176-2281	2-5	864THB	27	25	45	28 to 68	2	0.27
176-2290	3-5	1,897THB	57	25	98	58 to 150	2	1.00
176-2303	4-5	1,404THB	35	38	59	36 to 90	2	0.62
176-2311	5-5	2,830THB	57	38	98	58 to 150	2	1.59
176-2320	6-5	4,121THB	81	38	140	82 to 210	2	3.09
176-2338	7-5	1,999THB	35	51	59	36 to 90	2	0.84
176-2346	8-5	3,671THB	57	51	98	58 to 150	2	2.10
176-2354	9-5	5,810THB	81	51	140	82 to 210	2	4.02

SUPER TOOL

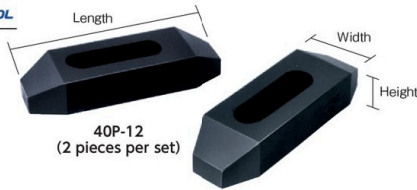

Plain Clamp (2 pieces per set)

- วัสดุ ● เหล็กกล้า (S45C) ผิวสำเร็จสีดํา
● ชุบแข็ง (HRC35 ถึง 47)
ประเทศที่ผลิต ● ญี่ปุ่น



Order Code	Item No.	Price (per set)	Compatible Bolt	Length (mm)	Width (mm)	Height (mm)	Q'ty Per Set (pcs)	Weight (kg)
176-2443	25P-38	1,606THB	M10	63	25	12	2	0.24
176-2451	40P-38	2,027THB	M10	100	25	16	2	0.46
176-2460	60P-38	2,786THB	M10	150	28	19	2	0.94
176-2478	25P-12	1,854THB	M12, M14	63	32	12	2	0.24
176-2486	40P-12	2,320THB	M12, M14	100	32	19	2	0.76
176-2494	60P-12	2,744THB	M12, M14	150	32	22	2	1.36
176-2508	25P-58	1,954THB	M16	63	32	16	2	0.34
176-2516	40P-58	2,486THB	M16	100	38	19	2	0.84
176-2524	60P-58	2,801THB	M16	150	38	22	2	1.44

SUPER TOOL

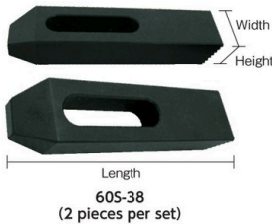

Step Clamp (2 pieces per set)

- วัสดุ ● เหล็กกล้า (S45C) ผิวสำเร็จสีดํา
● ชุบแข็ง (HRC35 ถึง 47)
ประเทศที่ผลิต ● ญี่ปุ่น

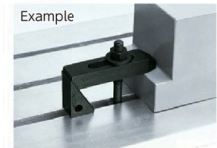

Order Code	Item No.	Price (per set)	Compatible Bolt	Length (mm)	Width (mm)	Height (mm)	Q'ty Per Set (pcs)	Weight (kg)
176-2591	25S-38	1,854THB	M10	63	25	12	2	0.19
176-2605	40S-38	2,381THB	M10	100	25	16	2	0.44
176-2613	60S-38	2,936THB	M10	150	28	19	2	0.97
176-2621	25S-12	1,981THB	M12, M14	63	32	12	2	0.19
176-2630	40S-12	2,556THB	M12, M14	100	32	19	2	0.65
176-2648	60S-12	2,966THB	M12, M14	150	32	22	2	1.36
176-2656	25S-58	2,046THB	M16	63	32	16	2	0.31
176-2664	40S-58	2,823THB	M16	100	38	19	2	0.80

SUPER TOOL

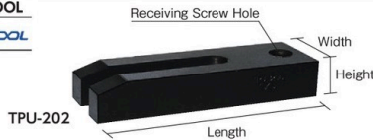

U-clamp with Threaded Hole

- วัสดุ ● เหล็กกล้า (S45C) ผิวสำเร็จสีดํา
● ชุบแข็ง (HRC35 ถึง 47)
ประเทศที่ผลิต ● ญี่ปุ่น

Order Code	Item No.	Price (per pcs)	Compatible Bolt	Length (mm)	Width (mm)	Height (mm)	Weight (kg)
171-5241	TPU-200	1,353THB	M14	100	38	19	0.40
171-5259	TPU-202	1,634THB	M14	150	38	19	0.62
171-5267	TPU-204	2,010THB	M16	100	50	25	0.68
171-5275	TPU-206	2,234THB	M16	150	50	25	1.10
171-5283	TPU-208	2,744THB	M20	150	50	30	1.20
171-5291	TPU-210	3,639THB	M20	200	50	30	1.60



SUPER TOOL

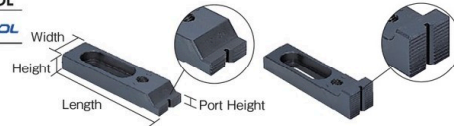

Slide Clamp

- วัสดุ ● เหล็กกล้า (S50C) ผิวสำเร็จสีดํา ● ชุบแข็ง (HRC35 ถึง 40)
ประเทศที่ผลิต ● ญี่ปุ่น

Order Code	Item No.	Price (per set)	Compatible Bolt	Length (mm)	Width (mm)	Height (mm)	Port Height (mm)	Q'ty Per Set (pcs)	Weight (kg)
171-5127	TC-1A	11,540THB	M12, 14	103	36	22	9	2	1.00
171-5135	TC-2A	15,744THB	M16	143	36	22	9	2	1.54
171-5143	TC-3A	23,273THB	M20	180	46	24	12	2	2.88
171-5151	TC-1B	17,394THB	M12, 14	103	36	22	27	2	1.18
171-5160	TC-2B	20,904THB	M16	143	36	22	30	2	1.67
171-5178	TC-3B	28,153THB	M20	180	46	24	36	2	3.14

รหัสสั่งซื้อ **สีน้ำเงิน** ... มีสินค้าสต็อกที่ประเทศอินโดนีเซียและประเทศไทย **สีแดง** ... มีสินค้าสต็อกที่ประเทศอินโดนีเซีย **สีเขียว** ... มีสินค้าสต็อกที่ประเทศไทย

Tooling Tools

Tools for Milling Machines

Chucks

Jaws

Live Centers

Lathe Tools

Drill Sockets

Drill Sleeves

Drill Chucks

Machine Vices

Level Adjust Tools

Stud Bolts

Clamping Nuts

Clamping Washers

Screw Supports

Clamps

Cooling Devices

Coolant Liners

Oil Guns

99 Tooling·Fixturing

Tooling Tools

SUPER TOOL

SUPER TOOL

RoHS

Tools for Milling Machines

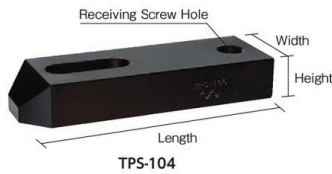

TPS-104

Threaded Hole Strap Clamp

วัสดุ ● เหล็กกล้า (S45C) ผิวสำเร็จสีดํา
● ชูบแข็ง (HRC35 ถึง 47)
ประเทศที่ผลิต ● ญี่ปุ่น

Item No.	Receiving Screw Hole
TPS-103	M14
TPS-104	M14
TPS-105	M16
TPS-106	M16
TPS-107	M16
TPS-108	M18
TPS-109	M18
TPS-110	M18

Chucks

Jaws

Order Unit: 1 Pcs

SUPER TOOL Co.Ltd.

Order Unit: 1 Pcs

Order Code	Item No.	Price (per pcs)	Compatible Bolt	Length (mm)	Width (mm)	Height (mm)	Weight (kg)	Order Code	Item No.	Price (per pcs)	Compatible Bolt	Length (mm)	Width (mm)	Height (mm)	Weight (kg)
176-2362	TPS-103	1,353THB	M14	100	38	19	0.43	176-2401	TPS-107	2,420THB	M16	175	50	25	1.40
176-2371	TPS-104	1,634THB	M14	150	38	19	0.67	176-2419	TPS-108	2,494THB	M20	150	50	30	1.36
176-2389	TPS-105	2,010THB	M16	100	50	25	0.81	176-2427	TPS-109	2,744THB	M20	175	50	30	1.61
176-2397	TPS-106	2,234THB	M16	150	50	25	1.22	176-2435	TPS-110	3,639THB	M20	200	50	30	1.88

Drill Sockets

SUPER TOOL

SUPER TOOL

RoHS

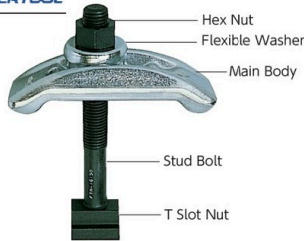

FT-12

Uni-clamp Set (universal type)

วัสดุ ● เหล็กกล้า (S55C)
ประเทศที่ผลิต ● ญี่ปุ่น

Order Unit: 1 Set

SUPER TOOL Co.Ltd.

Order Code	Item No.	Price (per set)	Compatible Bolt	Clamp Body	Hex Nut	Flexible Washer	Stud Bolt	T Slot Nut	Weight (kg)
108-0296	FT-10	813THB	M10	FTB10	FTU10	FTZ10	FTN10100	FTS1012	0.26
108-0300	FT-12	970THB	M12	FTB12	FTU12	FTZ12	FTN12125	FTS1214	0.50
108-0318	FT-14	1,400THB	M14	FTB14	FTU14	FTZ14	FTN14150	FTS1416	0.90
108-0326	FT-16	1,556THB	M16	FTB16	FTU16	FTZ16	FTN16150	FTS1618	1.00
108-0334	FT-18	2,447THB	M18	FTB18	FTU18	FTZ18	FTN18175	FTS1820	1.70
108-0342	FT-20	2,586THB	M20	FTB20	FTU20	FTZ20	FTN20180	FTS2022	1.90
108-0351	FT-22	5,007THB	M22	FTB22	FTU22	FTZ22	FTN22250	FTS2226	3.60
108-0369	FT-24	5,287THB	M24	FTB24	FTU24	FTZ24	FTN24200	FTS2428	4.00



Clamping Nuts

SUPER TOOL

SUPER TOOL

RoHS

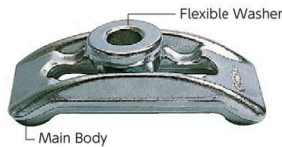

FTBZ-12

Uni-clamp (body free washer set)

วัสดุ ● เหล็กกล้า (S55C)
ประเทศที่ผลิต ● ญี่ปุ่น

Order Unit: 1 Set

SUPER TOOL Co.Ltd.

Order Code	Item No.	Price (per set)	Compatible Bolt	Clamp Body	Flexible Washer	Weight (kg)
108-0377	FTBZ-10	519THB	M10	FTB10.0	FTZ10.0	0.18
108-0385	FTBZ-12	611THB	M12	FTB12.0	FTZ12.0	0.35
108-0393	FTBZ-14	1,004THB	M14	FTB14.0	FTZ14.0	0.61
108-0407	FTBZ-16	1,049THB	M16	FTB16.0	FTZ16.0	0.61
108-0415	FTBZ-18	1,783THB	M18	FTB18.0	FTZ18.0	1.37
108-0423	FTBZ-20	1,783THB	M20	FTB20.0	FTZ20.0	1.36
108-0431	FTBZ-22	3,940THB	M22	FTB22.0	FTZ22.0	2.78
108-0440	FTBZ-24	3,940THB	M24	FTB24.0	FTZ24.0	2.76
108-0458	FTBZ-4.5	946THB	M16	FTB4.5	FTZ 4.5	0.33



Oil Guns

SUPER TOOL

SUPER TOOL

RoHS

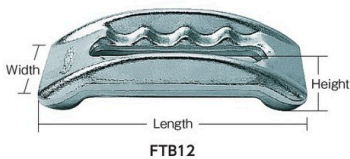

FTB12

Uni-clamp (main unit)

วัสดุ ● เหล็กกล้า (S55C)
● ชูบแข็ง (HRC38 ถึง 43)
ประเทศที่ผลิต ● ญี่ปุ่น

Order Unit: 1 Pcs

SUPER TOOL Co.Ltd.

Order Code	Item No.	Price (per pcs)	Compatible Bolt	Length (mm)	Width (mm)	Height (mm)	Weight (kg)
108-0628	FTB10	349THB	M10	80	36	19	0.15
108-0644	FTB12	393THB	M12	100	45	24	0.30
108-0661	FTB14	734THB	M14	125	56	31	0.50
108-0687	FTB16	734THB	M16	125	56	31	0.50
108-0709	FTB18	1,267THB	M18	160	71	39	1.12
108-0725	FTB20	1,267THB	M20	160	71	39	1.12
108-0741	FTB22	3,029THB	M22	200	90	49	2.30
108-0768	FTB24	3,029THB	M24	200	90	49	2.30
108-0784	FTB4.5	660THB	M16	100	45	24	0.28

SUPER TOOL

SUPER TOOL

RoHS

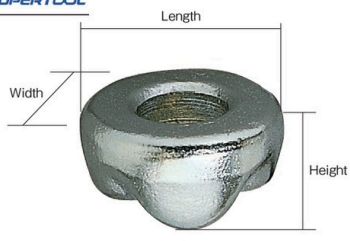

FTZ-10

Uni-clamp (washer)

วัสดุ ● เหล็กกล้า (S55C) ชูบเคลือบผิว
● ชูบแข็ง (HRC35 ถึง 47)
ประเทศที่ผลิต ● ญี่ปุ่น

Order Unit: 1 Pcs

SUPER TOOL Co.Ltd.

Order Code	Item No.	Price (per pcs)	Compatible Bolt	Length (mm)	Width (mm)	Height (mm)	Weight (g)
108-0636	FTZ-10	172THB	M10	24	24	13	26
108-0652	FTZ-12	222THB	M12	30	30	16	56
108-0679	FTZ-14	270THB	M14	38	38	21	113
108-0695	FTZ-16	325THB	M16	38	38	21	107
108-0717	FTZ-18	513THB	M18	49	49	26	240
108-0733	FTZ-20	513THB	M20	49	49	26	230
108-0750	FTZ-22	910THB	M22	62	62	32	480
108-0776	FTZ-24	910THB	M24	62	62	32	460
108-0792	FTZ-4.5	286THB	M16	30	30	16	45

SUPER TOOL

Uni-clamp (plain type)
FGB12

วัสดุ ● เหล็กกล้า (S55C) ชุบเคลือบผิว
● ชุบแข็ง (HRC38 ถึง 43)
ประเทศที่ผลิต ● ญี่ปุ่น

Item No.	Receiving Screw Hole
FGB12	M12
FGB16	M16
FGB20	M20
FGB24	M24

Order Code	Item No.	Price (per pcs)	Compatible Bolt	Length (mm)	Width (mm)	Height (mm)	Weight (kg)
108-0504	FGB12	584THB	M12	125	36	17	0.38
108-0512	FGB16	956THB	M14, M16	160	48	21	0.88
108-0521	FGB20	1,507THB	M18, M20	200	59	26	1.65
108-0539	FGB24	3,137THB	M22, M24	250	70	33	2.90

SUPER TOOL

Uni-clamp (plain type)
FPB-12B

วัสดุ ● เหล็กกล้า (S55C) ผิวสำเร็จสีด้า
● ชุบแข็ง (HRC38 ถึง 43)
ประเทศที่ผลิต ● ญี่ปุ่น

Item No.	Receiving Screw Hole
FPB-10B	M10
FPB-12B	M12
FPB-16B	M16
FPB-20B	M20

Order Code	Item No.	Price (per pcs)	Compatible Bolt	Length (mm)	Width (mm)	Height (mm)	Weight (kg)
208-7421	FPB-10B	611THB	M10	80	30	13	0.15
208-7430	FPB-12B	724THB	M12	100	40	15	0.34
208-7448	FPB-16B	1,163THB	M16	125	50	20	0.66
208-7464	FPB-20B	1,861THB	M20	160	60	25	1.21

FUJITOOL

"Propeller Clamp" (2 pieces per set)
PM-6 (2 pieces per set) PM-6S (Set with T slot bolt/2 pieces per set)

วัสดุ ● เหล็กกล้า (S45C) ผิวสำเร็จสีด้า
ประเทศที่ผลิต ● ญี่ปุ่น

T Slot Bolt Included Set

Order Code	Item No.	Price (per set)	Length (mm)	Width (mm)	Applicable Height (mm)	Stud Bolt	T Slot Nut	Qty Per Set (pcs)	Weight (kg)
103-0337	PM-3S	6,053THB	93	38	0 to 60	M12 x 100	1412	2	1.01
103-0345	PM-4S	7,543THB	112	47	0 to 70	M14 x 125	1614	2	1.69
103-0353	PM-5S	9,897THB	128	50	0 to 80	M16 x 150	1816	2	2.57
103-0361	PM-6S	15,136THB	157	60	0 to 100	M20 x 175	2220	2	4.31
355-8509	PM-7S	23,306THB	210	76	0 to 135	M22 x 200	2622	2	8.30

SUPER TOOL

Uni-clamp (U-shaped type)
FUB-12B

วัสดุ ● เหล็กกล้า (S55C) ผิวสำเร็จสีด้า
● ชุบแข็ง (HRC38 ถึง 43) ประเทศที่ผลิต ● ญี่ปุ่น

Order Code	Item No.	Price (per pcs)	Compatible Bolt	Length (mm)	Width (mm)	Height (mm)	Weight (kg)
108-1616	FUB-12B	759THB	M12	100	40	20	0.37
108-1624	FUB-16B	1,009THB	M16	150	50	23	0.75
108-1632	FUB-20B	1,634THB	M20	200	60	27	1.41
108-1641	FUB-24B	2,796THB	M24	250	70	32	2.35

SUPER TOOL

Step Block
FW-40

วัสดุ ● เหล็กกล้า (FC250) ผิวสำเร็จสีด้า
ประเทศที่ผลิต ● ญี่ปุ่น

Order Code	Item No.	Price (per pcs)	Width (mm)	Thickness (mm)	Height (mm)	Applicable Height (mm)	Weight (kg)
108-1152	FW-40	587THB	34	40	40	10 to 40 (6 stages)	0.27

SUPER TOOL

Side Lock ID Holding Clamp
MBSID-M (for milling) MBSID-L (for lathe)

อุปกรณ์เสริม ● แวนล็อก
ประเทศที่ผลิต ● สหรัฐอเมริกา

Order Code	Item No.	Price (per pcs)	Clamp Diameter (mm)	Total Diameter (mm)	Height (mm)	Weight (g)
302-6671	MBSID-M	10,926THB	28.7	50.0	41.3	358
302-6663	MBSID-L	16,703THB	53.3	53.3	88.9	720

Imao

Modular Low-profile Clamp
MBSCS-M08

ประเทศที่ผลิต ● สหรัฐอเมริกา

Item No.	Stroke (mm)	Clamp Bolt (mm)	Mounting Bolt (mm)
MBSCS-M08	0.61	M6	M8
MBSCS-M10	1.27	M10	M10

Order Code	Item No.	Price (per pcs)	Total Length (mm)	Width (mm)	Height (mm)	Weight (g)
302-6647	MBSCS-M08	8,420THB	57.1	31.2	25.1	336
302-6655	MBSCS-M10	12,629THB	68.6	37.6	31.5	510

Imao

CT Gripper (square type)
CT-9122

คุณสมบัติ ● มีความแข็งแรงสูง ทนทานต่อการแตกบิ่นดีเยี่ยม
วัสดุ ● ส่วนตัวเรือน: เหล็กกล้า (SCM440), ปลาซ: คาร์ไบด์ (HRC72) ประเทศที่ผลิต ● สหรัฐอเมริกา

Order Code	Item No.	Price (per pcs)	Width (mm)	Height (mm)	Screw Dimension	Weight (g)
354-4435	CT-9120	1,337THB	12	10	M5 x 0.8	10
354-4443	CT-9122	1,387THB	12	12	M5 x 0.8	13

Fairlane

CT Gripper (square type)
CT-9122

คุณสมบัติ ● มีความแข็งแรงสูง ทนทานต่อการแตกบิ่นดีเยี่ยม
วัสดุ ● ส่วนตัวเรือน: เหล็กกล้า (SCM440), ปลาซ: คาร์ไบด์ (HRC72) ประเทศที่ผลิต ● สหรัฐอเมริกา

Order Code	Item No.	Price (per pcs)	Width (mm)	Height (mm)	Screw Dimension	Weight (g)
354-4435	CT-9120	1,337THB	12	10	M5 x 0.8	10
354-4443	CT-9122	1,387THB	12	12	M5 x 0.8	13

รหัสสั่งซื้อ **สีน้ำเงิน** ... มีสินค้าสต็อกที่ประเทศอินเดียและประเทศไทย **สีแดง** ... มีสินค้าสต็อกที่ประเทศอินเดีย **สีเขียว** ... มีสินค้าสต็อกที่ประเทศไทย

- Tooling Tools
- Tools for Milling Machines
- Chucks
- Jaws
- Live Centers
- Lathe Tools
- Drill Sockets
- Drill Sleeves
- Drill Chucks
- Machine Vices
- Level Adjust Tools
- Stud Bolts
- Clamping Nuts
- Clamping Washers
- Screw Supports
- Clamps
- Cooling Devices
- Coolant Liners
- Oil Guns

101 Tooling·Fixturing

- Tooling Tools
- Tools for Milling Machines
- Chucks
- Jaws
- Live Centers
- Lathe Tools
- Drill Sockets
- Drill Sleeves
- Drill Chucks
- Machine Vices
- Level Adjust Tools
- Stud Bolts
- Clamping Nuts
- Clamping Washers
- Screw Supports
- Clamps
- Cooling Devices
- Coolant Liners
- Oil Guns

Fairlane



CT Type

CT Gripper (adjust type)

คุณสมบัติ

- มีความแข็งแรงสูง ทนทานต่อการแตกบิ่นดีเยี่ยม
- ส่วนตัวเรือน: เหล็กกล้า (SCM440), ปลาย: คาร์ไบด์ (HRC72)

วัสดุ

- สหราชอาณาจักร
- สหรัฐอเมริกา

Order Unit: 1 Pcs

IMAO CORPORATION						IMAO CORPORATION							
Order Code	Item No.	Price (per pcs)	Opposite Side Dimension (mm)	Height (mm)	Screw Length (mm)	Screw Dimension	Order Code	Item No.	Price (per pcs)	Opposite Side Dimension (mm)	Height (mm)	Screw Length (mm)	Screw Dimension
354-4338	CT-06102	876THB	10	5.0	12	M6 x 1.00	354-4371	CT-10125	1,041THB	17	7.5	25	M10 x 1.25
354-4320	CT-06100	876THB	10	5.0	25	M6 x 1.00	354-4401	CT-10152	1,139THB	17	7.5	12	M10 x 1.50
354-4346	CT-08122	876THB	13	6.4	12	M8 x 1.25	354-4389	CT-10150	1,139THB	17	7.5	25	M10 x 1.50
354-4354	CT-08125	930THB	13	6.4	25	M8 x 1.25	354-4397	CT-10150X40	1,237THB	17	7.5	40	M10 x 1.50
354-4362	CT-08125X35	984THB	13	6.4	35	M8 x 1.25	354-4419	CT-12175	1,486THB	19	8.7	25	M12 x 1.75

Imao



ID Holding Clamp

ประเทศที่ผลิต

- สหราชอาณาจักร
- สหรัฐอเมริกา

Order Unit: 1 Pcs

IMAO CORPORATION											
Order Code	Item No.	Price (per pcs)	Compatible Workpiece Diameter (mm)	Clamp Diameter (mm)	Total Diameter (mm)	Height (mm)	Screw Dimension	Recommended Expanded Diameter at Self Cut (mm)	Allowable Expanded Diameter (mm)	Weight (kg)	
292-6806	MBID02	4,109THB	4.1 to 7.4	7.4	20.0	10.7	M2 x 0.40	0.05	0.13	0.010	
292-6814	MBID04	4,109THB	7.1 to 12.4	12.4	29.7	21.8	M4 x 0.70	0.07	0.23	0.045	
292-6822	MBID06	4,210THB	12.2 to 14.2	14.2	31.5	24.9	M6 x 1.00	0.08	0.33	0.060	
297-0481	MBID08	4,604THB	13.5 to 20.0	20.0	37.5	24.9	M8 x 1.25	0.08	0.35	0.095	
292-6831	MBID10	6,637THB	18.0 to 27.0	27.0	50.0	28.6	M10 x 1.50	0.08	0.35	0.190	
292-6849	MBID12	8,420THB	23.0 to 35.3	35.3	56.0	31.8	M12 x 1.75	0.08	0.35	0.300	
292-6857	MBID16A	10,796THB	29.3 to 42.0	42.0	69.5	39.6	M16 x 2.00	0.08	0.35	0.570	

Imao



T Slot Toe Clamp

ประเทศที่ผลิต

- สหราชอาณาจักร
- สหรัฐอเมริกา

Order Unit: 1 Pcs

IMAO CORPORATION									
Order Code	Item No.	Price (per pcs)	Clamping Force (N)	T Slot Width (mm)	Width (mm)	Depth (mm)	Height (mm)	Weight (g)	
292-7080	MBTC14	5,796THB	17000	14	28.5	50	15.7	270	
292-7098	MBTC18	5,943THB	17000	18	28.5	50	15.7	320	

Imao

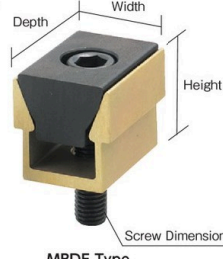

Double Edge Clamp

ประเทศที่ผลิต

- สหราชอาณาจักร
- สหรัฐอเมริกา

Order Unit: 1 Pcs

IMAO CORPORATION									
Order Code	Item No.	Price (per pcs)	Clamping Force (N)	Width (mm)	Height (mm)	Depth (mm)	Screw Dimension	Weight (g)	
292-6938	MBDE02	1,237THB	800	6.1 to 6.7	6.9	8.1	M2.0 x 0.40	1	
292-6946	MBDE025	1,237THB	1300	9.1 to 10.0	9.7	11.9	M2.5 x 0.45	5	
292-6954	MBDE04	900THB	2200	12.3 to 13.2	14.5	15.9	M4.0 x 0.70	12	
292-6962	MBDE06	1,337THB	6600	18.6 to 20.3	19.0	23.8	M6.0 x 1.00	35	
292-6971	MBDE08	1,981THB	8800	24.8 to 26.9	25.9	31.7	M8.0 x 1.25	85	
292-6989	MBDE12	6,637THB	15000	37.3 to 39.9	38.6	47.6	M12.0 x 1.75	290	
292-6997	MBDE16	10,796THB	26000	49.7 to 53.0	51.5	63.5	M16.0 x 2.00	700	

Imao

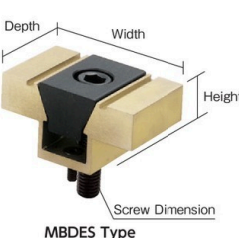

Machinable Double Edge Clamp

ประเทศที่ผลิต

- สหราชอาณาจักร
- สหรัฐอเมริกา

Order Unit: 1 Pcs

IMAO CORPORATION									
Order Code	Item No.	Price (per pcs)	Clamping Force (N)	Width (mm)	Height (mm)	Depth (mm)	Screw Dimension	Weight (g)	
292-7004	MBDES04	1,981THB	2200	28.6 to 30.7	12.7	15.7	M4 x 0.70	15	
292-7012	MBDES06	2,180THB	6600	38.1 to 40.3	19.1	23.9	M6 x 1.00	50	
292-7021	MBDES08	3,219THB	8800	50.8 to 54.1	25.4	31.8	M8 x 1.25	115	
292-7039	MBDES12	10,201THB	15000	76.2 to 80.3	38.1	47.5	M12 x 1.75	390	
292-7047	MBDES16	17,334THB	26000	101.6 to 106.6	50.8	63.5	M16 x 2.00	930	

101

สินค้าบางรายการไม่สามารถนำเข้าได้ สินค้าบางรายการไม่สามารถใช้กับไฟฟ้าได้ ราคาไม่รวมภาษีมูลค่าเพิ่ม



MBFC04



MBFC06-SUS (made of stainless steel)



MBRFC10 (round type)



MBFC06 (self cut type)



MBSC04 (cam screw)

MBSC10 (cam screw)

MBSC12 (cam screw)

Fixture Clamp

- คุณสมบัติ
- สกรูล็อกถูกเบียดช่วยให้ขันได้อย่างรวดเร็วและแน่นหนา
 - การออกแบบที่กะทัดรัดเพื่อใช้กับชิ้นงานขนาดเล็กต่างๆ
- วัสดุ
- สกรูล็อกถูกเบียด: เหล็กกล้า
 - แหวนรอง: ทองเหลือง
- ประเทศที่ผลิต
- สหรัฐอเมริกา

ข้อควรระวัง

- หมุนแควมไปทางขวา
- ดัดตัวล็อกชิ้นงานให้ด้านขวา
- เมื่อทำการยึด หัวสกรูล็อกถูกเบียดอาจยื่นเกินแหวนรองประมาณ 3 มม. ตรวจสอบอย่าให้เป็นอุปสรรคต่อการทำงานของเครื่องมือ



Order Unit: 1 Pcs IMAO CORPORATION

Order Code	Item No.	Price (per pcs)	Clamping Force (N)	Width (mm)	Height (mm)	Screw Length (mm)	Screw Dimension	Weight (g)
292-7101	MBFC04	400THB	900	7.9	2.8	9.5	M4 x 0.70	2
292-7110	MBFC06	467THB	3500	15.9	4.8	11.0	M6 x 1.00	10
292-7128	MBFC08	506THB	3500	20.6	4.6	15.0	M8 x 1.25	18
292-7136	MBFC10	570THB	8800	20.6	6.4	19.0	M10 x 1.50	30
292-7144	MBFC12	843THB	17000	25.4	9.5	23.0	M12 x 1.75	50
292-7152	MBFC16	1,387THB	26000	30.1	12.7	28.0	M16 x 2.00	105

Stainless Steel คุณสมบัติ

- ทนทานต่อการเกิดสนิมสูง
- สกรูล็อกถูกเบียด: เหล็กกล้าไร้สนิม (SUS304) ● แหวนรอง: เหล็กกล้าไร้สนิม (SUS303)

Order Unit: 1 Pcs

Order Code	Item No.	Price (per pcs)	Clamping Force (N)	Width (mm)	Height (mm)	Screw Length (mm)	Screw Dimension	Weight (g)
433-9860	MBFC06-SUS	1,337THB	3500	15.9	4.8	11	M6 x 1.00	9
433-9878	MBFC08-SUS	1,436THB	3500	20.6	6.4	15	M8 x 1.25	22

Round type

Order Unit: 1 Pcs

Order Code	Item No.	Price (per pcs)	Clamping Force (N)	Outer Diameter (mm)	Height (mm)	Screw Length (mm)	Screw Dimension	Weight (g)
292-7161	MBRFC10	1,537THB	8800	20.6	6.4	19	M10 x 1.50	22
292-7179	MBRFC12	1,537THB	17000	25.4	9.5	23	M12 x 1.75	40
292-7187	MBRFC16	2,129THB	26000	30.1	12.7	28	M16 x 2.00	85

Self Cut type

Order Unit: 1 Pcs

Order Code	Item No.	Price (per pcs)	Clamping Force (N)	Width (mm)	Height (mm)	Screw Length (mm)	Screw Dimension	Weight (g)
302-6604	MBFCS06	1,337THB	3500	24.9	6.4	11.9	M6 x 1.00	22
302-6612	MBFCS10	1,586THB	8800	31.2	8.9	18.0	M10 x 1.50	53
302-6621	MBFCS12	2,030THB	17000	37.6	11.4	22.9	M12 x 1.75	100
302-6639	MBFCS16	2,823THB	26000	43.9	14.0	28.6	M16 x 2.00	190

Cam Screw คุณสมบัติ

- อะไหล่สกรูล็อกถูกเบียดสำหรับชนิด MBFC, MBRFC, MBFCS

Order Unit: 1 Pcs

Order Code	Item No.	Price (per pcs)	Diameter (mm)	Width Across Flat Dimension (mm)	Screw Length (mm)	Screw Dimension	Weight (g)
292-6687	MBCS04	302THB	5.5	3	10	M4 x 0.70	1
292-6695	MBCS06	336THB	8.0	4	12	M6 x 1.00	3
292-6709	MBCS08	336THB	10.3	5	16	M8 x 1.25	8
292-6717	MBCS10	372THB	12.5	7	20	M10 x 1.50	14
292-6725	MBCS12	594THB	16.6	8	25	M12 x 1.75	25
292-6733	MBCS16	1,041THB	20.5	12	30	M16 x 2.00	55



SR10

Screw Lock

- วัสดุ
- เหล็กกล้า (S45C)
 - ชุบแข็ง (HRC35)
 - กระบวนการชุบผิว (แหวนยึด)
- ประเทศที่ผลิต
- ญี่ปุ่น

Order Unit: 1 Pcs SUPER TOOL Co.Ltd.

Order Code	Item No.	Price (per pcs)	Screw Dimension	Height (mm)	Stroke (mm)	Top Surface Diameter (mm)	Weight (g)
368-4521	SR8	619THB	M8 x 1.25	6	3	24	22
368-4491	SR10	680THB	M10 x 1.50	8	4	26	36
368-4504	SR12	876THB	M12 x 1.75	9	5	30	54
368-4512	SR16	1,439THB	M16 x 2.00	12	6	38	120



Item No.	Screw Dimension
MBCTC10	M8 x 15L
MBCTC12	M10 x 20L
MBCTC16	M12 x 30L

Compact Toe Clamp

ประเทศที่ผลิต ● สหรัฐอเมริกา

Order Unit: 1 Pcs IMAO CORPORATION

Order Code	Item No.	Price (per pcs)	Clamping Force (N)	Width (mm)	Depth (mm)	Height (mm)	Weight (g)
302-6574	MBCTC10	4,556THB	8800	43.2	19.0	16.0	100
302-6582	MBCTC12	5,399THB	17000	54.0	25.4	16.0	180
302-6591	MBCTC16	12,629THB	26000	75.0	38.1	31.5	735

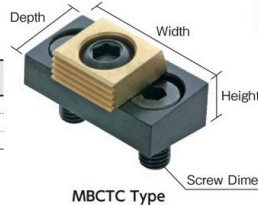

MBCTC Type

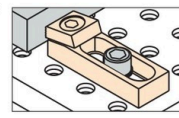

Adjustable Toe Clamp

ประเทศที่ผลิต ● สหรัฐอเมริกา

Order Unit: 1 Pcs IMAO CORPORATION

Order Code	Item No.	Price (per pcs)	Clamping Force (N)	Width (mm)	Depth (mm)	Height (mm)	Weight (g)
292-7055	MBATC08A	5,399THB	8900	19.1	54.9	15.8	100
292-7063	MBATC12A	6,637THB	17000	28.5	85.6	15.8	225
292-7071	MBATC16A	18,324THB	26000	38.1	96.5	41.2	920

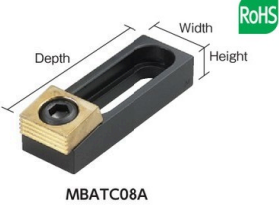

MBATC08A

รหัสสั่งซื้อ **สีน้ำเงิน** ... มีสินค้าสต็อกที่ประเทศอินโดนีเซียและประเทศไทย **สีแดง** ... มีสินค้าสต็อกที่ประเทศอินโดนีเซีย **สีเขียว** ... มีสินค้าสต็อกที่ประเทศไทย

103 Tooling-Fixturing

Tooling Tools
Tools for Milling Machines
Chucks
Jaws
Live Centers
Lathe Tools
Drill Sockets
Drill Sleeves
Drill Chucks
Machine Vices
Level Adjust Tools
Stud Bolts
Clamping Nuts
Clamping Washers
Screw Supports
Clamps
Cooling Devices
Coolant Liners
Oil Guns

Imao **IMAO** **RoHS**

Low-profile Clamp
ประเทศที่ผลิต ● สหรัฐอเมริกา
IMAO CORPORATION



MBSC-A Series MBSC-B Series MBSC-C Series

Order Code	Item No.	Price (per pcs)	Clamping Force (N)	Width (mm)	Depth (mm)	Stroke (mm)	Screw Dimension	Use	Weight (g)
292-7195	MBSC025A	1,090THB	2800	9.5	9.5	0.19	M2.5 x 8L	For Black Material Surface	3
292-7209	MBSC04A	1,187THB	6600	12.7	12.7	0.40	M4.0 x 12L	For Black Material Surface	7
292-7217	MBSC06A	1,586THB	16000	19.1	19.1	0.60	M6.0 x 16L	For Black Material Surface	21
292-7225	MBSC10A	2,624THB	17000	25.4	25.4	1.20	M10.0 x 25L	For Black Material Surface	65
292-7233	MBSC12A	5,003THB	50000	38.1	38.1	1.90	M12.0 x 30L	For Black Material Surface	200
292-7241	MBSC025B	1,090THB	2800	9.5	9.5	0.19	M2.5 x 8L	for Finishing Surface	3
292-7250	MBSC04B	1,187THB	6600	12.7	12.7	0.40	M4.0 x 12L	for Finishing Surface	7
292-7268	MBSC06B	1,586THB	16000	19.1	19.1	0.60	M6.0 x 16L	for Finishing Surface	21
292-7276	MBSC10B	2,624THB	17000	25.4	25.4	1.20	M10.0 x 25L	for Finishing Surface	65
292-7284	MBSC12B	5,003THB	50000	38.1	38.1	1.90	M12.0 x 30L	for Finishing Surface	200
297-5416	MBSC025C	1,090THB	800	9.5	9.5	0.19	M2.5 x 8L	for Finishing Surface	3
297-5424	MBSC04C	1,187THB	1700	12.7	12.7	0.40	M4.0 x 12L	for Finishing Surface	7
297-5432	MBSC06C	1,586THB	4200	19.1	19.1	0.60	M6.0 x 16L	for Finishing Surface	23

Imao **IMAO** **RoHS**

Hold Down Stop
วัสดุ ● ส่วนตัวเรือน: เหล็กกล้าสปริง ● โบลท์ติดตั้ง: เหล็กกล้า (SNCM625)
ประเทศที่ผลิต ● ฝรั่งเศส

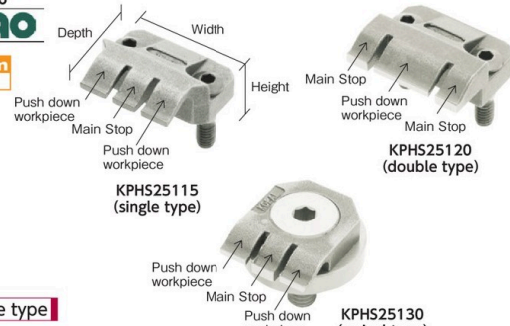

KPHS25115 (single type) KPHS25120 (double type) KPHS25130 (swivel type)

Order Code	Item No.	Price (per pcs)	Width (mm)	Depth (mm)	Height (mm)	Screw Dimension	Weight (g)
433-9801	KPHS25105	4,654THB	25	22	6.5	M4 x 0.7	20
433-9827	KPHS25115	4,903THB	25	22	10.0	M4 x 0.7	22

Order Code	Item No.	Price (per pcs)	Width (mm)	Depth (mm)	Height (mm)	Screw Dimension	Weight (g)
433-9843	KPHS25125	4,903THB	20	25	5	M6 x 1	16
433-9851	KPHS25130	5,300THB	20	25	10	M6 x 1	38

Imao **IMAO** **RoHS**

Snap Clamp
วัสดุ ● ส่วนตัวเรือน: สังกะสีอัลลอย (ZDC2) ● คันโยก: เหล็กกล้า (S45C) ● โบลท์ปรับตั้ง: เหล็กกล้า (SCM435) ● มือจับ: ฟีนอลิกเรซิน ● ตัวเชื่อม: เหล็กกล้า (SCM440) ● ก้าน: เหล็กกล้า (S25C)
ประเทศที่ผลิต ● ญี่ปุ่น



QLSNS Series (straight type) QLSND Series (down type)

Order Code	Item No.	Price (per pcs)	Clamping Force (N)	Clamp Stroke (mm)	Height (mm)	Mounting Screw (mm)	Weight (g)
342-0094	QLSNS28-05	3,763THB	50	1.5	Max133	M5	370
342-0108	QLSNS28-12	3,913THB	120	1.5	Max133	M5	370
342-0116	QLSNS30-07	4,357THB	70	1.5	Max157	M6	500
342-0124	QLSNS30-14	4,507THB	140	1.5	Max157	M6	500
342-0027	QLSND28-02	2,873THB	20	3.0	Max140	M5	390
342-0035	QLSND28-05	3,071THB	50	3.0	Max140	M5	390
342-0043	QLSND30-03	3,219THB	30	3.0	Max158	M6	520
342-0051	QLSND30-06	3,369THB	60	3.0	Max158	M6	520

Imao **IMAO** **RoHS**

Swing Clamp with Cam Handle **Swing Clamp**



QLSWC-VR/VL Series QLSWC-R/L Series

Order Code	Item No.	Price (per pcs)	Clamping Force (N)	Clamp Stroke (mm)	Height (mm)	Weight (g)
331-9181	QLSWC100VR	5,499THB	800	0.8	Max102	134
331-9229	QLSWC150VR	6,339THB	1500	1.0	Max131	272
331-9172	QLSWC100VL	5,499THB	800	0.8	Max102	134
331-9211	QLSWC150VL	6,339THB	1500	1.0	Max131	272

Order Code	Item No.	Price (per pcs)	Clamping Force (N)	Clamp Stroke (mm)	Height (mm)	Weight (g)
331-9164	QLSWC100R	5,499THB	1100	1.0	49	112
331-9202	QLSWC150R	6,339THB	1800	1.4	66	250
331-9156	QLSWC100L	5,499THB	1100	1.0	49	112
331-9199	QLSWC150L	6,339THB	1800	1.4	66	250



Vertical-handle Hold-down Snap Clamp

ประเทศที่ผลิต • ญี่ปุ่น

Order Unit: 1 Pcs		IMAO CORPORATION					
Order Code	Item No.	Price (per pcs)	Clamping Force (N)	Clamp Stroke (mm)	Height (mm)	Mounting Screw (mm)	Weight (g)
342-0060	QLSNDM08-01	2,229THB	10	1.0	Max39.5	M8	50
342-0078	QLSNDM12-01	2,526THB	10	1.5	Max53.5	M12	120
342-0086	QLSNDM12-03	2,624THB	30	1.5	Max53.5	M12	120



Thrust Clamp

ประเทศที่ผลิต • ญี่ปุ่น

Order Unit: 1 Pcs		IMAO CORPORATION					
Order Code	Item No.	Price (per pcs)	Clamping Force (N)	Clamp Stroke (mm)	Height (mm)	Mounting Screw (mm)	Weight (g)
361-2660	QLRC-08R	7,480THB	500	1.5	MAX 98	M5	330
361-2686	QLRC-12R	9,757THB	1400	2.3	MAX157	M8	910
361-2651	QLRC-08L	7,480THB	500	1.5	MAX 98	M5	330
361-2678	QLRC-12L	9,757THB	1400	2.3	MAX157	M8	910

Item No.	Turning Direction	Mounting Screw (mm)
QLRC-08R	Right	M5
QLRC-12R	Right	M8
QLRC-08L	Left	M5
QLRC-12L	Left	M8

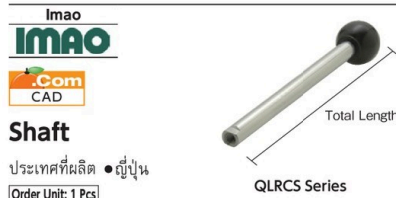

Shaft

ประเทศที่ผลิต • ญี่ปุ่น

Order Unit: 1 Pcs		IMAO CORPORATION			
Order Code	Item No.	Price (per pcs)	Total Length (mm)	Shaft Length (mm)	Weight (g)
361-2694	QLRCS-08100	803THB	119	100	50
361-2708	QLRCS-08125	861THB	144	125	60
361-2716	QLRCS-08150	916THB	169	150	70
361-2724	QLRCS-12125	974THB	149	125	130
361-2732	QLRCS-12150	1,041THB	174	150	150
361-2741	QLRCS-12200	1,187THB	224	200	190



Pull Clamp

วัสดุ • ส่วนตัวเรือน: เหล็กกล้า (SCM440)

• คันโยก: เหล็กกล้า (S45C)

ประเทศที่ผลิต • ญี่ปุ่น

Order Unit: 1 Pcs		IMAO CORPORATION					
Order Code	Item No.	Price (per pcs)	Clamping Force (N)	Clamp Stroke (mm)	Height (mm)	Weight (g)	
292-6601	QLPD150R	10,300THB	900	1.5	32	245	
292-6610	QLPD200R	11,441THB	2500	2.0	40	470	

Item No.	Turning Direction	Mounting Screw (mm)
QLPD150R	Right	M4 x 0.7
QLPD200R	Right	M6 x 1.0

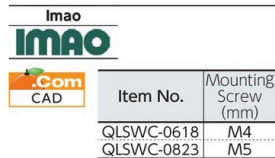

Swing Clamp for Torque Control

ประเทศที่ผลิต • ญี่ปุ่น

Order Unit: 1 Pcs		IMAO CORPORATION					
Order Code	Item No.	Price (per pcs)	Clamping Force (N)	Clamp Stroke (mm)	Height (mm)	Weight (g)	
354-9798	QLSWC-0618	5,150THB	2300	3	56.5	94	
354-9801	QLSWC-0823	5,597THB	3600	4	73.5	210	

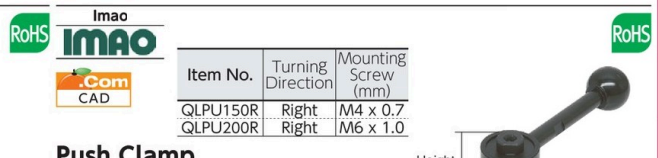

Push Clamp

วัสดุ • ลูกเบียร์: เหล็กกล้า (SCM440)

• ก้าน, คันโยก: เหล็กกล้า (S45C)

ประเทศที่ผลิต • ญี่ปุ่น

Order Unit: 1 Pcs		IMAO CORPORATION					
Order Code	Item No.	Price (per pcs)	Clamping Force (N)	Clamp Stroke (mm)	Height (mm)	Weight (g)	
292-6644	QLPU150R	7,480THB	3000	1.7	25	100	
292-6652	QLPU200R	8,619THB	4000	2.5	32	200	

Item No.	Turning Direction	Mounting Screw (mm)
QLPU150R	Right	M4 x 0.7
QLPU200R	Right	M6 x 1.0



Swing Clamp

วัสดุ • ส่วนตัวเรือน, ก้าน: เหล็กกล้า (SCM440)

• ตะขอ, แหวนรองยึด, คันโยก: เหล็กกล้า

ประเทศที่ผลิต • ญี่ปุ่น

Order Unit: 1 Pcs		IMAO CORPORATION					
Order Code	Item No.	Price (per pcs)	Clamping Force (N)	Clamp Stroke (mm)	Height (mm)	Weight (g)	
292-6521	QLSW150R	9,389THB	800	1.2	57.5	320	
292-6547	QLSW200R	13,174THB	1200	1.8	78.1	710	
292-6539	QLSW150L	9,389THB	800	1.2	57.5	320	
292-6555	QLSW200L	13,174THB	1200	1.8	78.1	710	

Item No.	Turning Direction	Mounting Screw (mm)
QLSW150R	Right	M4 x 0.7 (depth 8)
QLSW200R	Right	M6 x 1.0 (depth 12)
QLSW150L	Left	M4 x 0.7 (depth 8)
QLSW200L	Left	M6 x 1.0 (depth 12)

รหัสสั่งซื้อ **สีน้ำเงิน** ... มีสินค้าสต็อกที่ประเทศอินโดนีเซียและประเทศไทย **สีแดง** ... มีสินค้าสต็อกที่ประเทศอินโดนีเซีย **สีเขียว** ... มีสินค้าสต็อกที่ประเทศไทย

- Tooling Tools
- Tools for Milling Machines
- Chucks
- Jaws
- Live Centers
- Lathe Tools
- Drill Sockets
- Drill Sleeves
- Drill Chucks
- Machine Vices
- Level Adjust Tools
- Stud Bolts
- Clamping Nuts
- Clamping Washers
- Screw Supports
- Clamps
- Cooling Devices
- Coolant Liners
- Oil Guns

105 Tooling-Fixturing

Tooling Tools
Tools for Milling Machines
Chucks
Jaws
Live Centers
Lathe Tools
Drill Sockets
Drill Sleeves
Drill Chucks
Machine Vices
Level Adjust Tools
Stud Bolts
Clamping Nuts
Clamping Washers
Screw Supports
Clamps
Cooling Devices
Coolant Liners
Oil Guns

Imao IMAO Com CAD	Item No.	Mounting Screw (mm)
	QLRE100 QLRE150	M5 x 0.8 M6 x 1.0



QLRE100

Height

Retractable Clamp with Cam Handle

- วัสดุ
- ส่วนตัวเรือน, โบลท์ปรับตั้ง: เหล็กกล้า (S45C)
 - คันโยกแบบลูกเบี้ยว: เหล็กกล้า (SCM440)
- ประเทศที่ผลิต ● ญี่ปุ่น

Order Unit: 1 Pcs							IMAO CORPORATION						
Order Code	Item No.	Price (per pcs)	Clamping Force (N)	Clamp Stroke (mm)	Height (mm)	Weight (g)	Order Code	Item No.	Price (per pcs)	Clamping Force (N)	Clamp Stroke (mm)	Height (mm)	Weight (g)
329-5842	QLRE100	8,619THB	700	1.0	Max 89	244	329-5869	QLRE-06	6,883THB	2400	2.5	Max 81	242
329-5851	QLRE150	10,300THB	1100	1.2	Max109	468	329-5877	QLRE-08	8,619THB	4200	3.5	Max100	490

Imao IMAO Com CAD	Item No.	Mounting Screw (mm)
	QLRE-06 QLRE-08	M5 x 0.8 M6 x 1.0



QLRE-06

Height

Retractable Clamp with Adjustable Handle

- วัสดุ
- ส่วนตัวเรือน, โบลท์ปรับตั้ง: เหล็กกล้า (S45C)
- ประเทศที่ผลิต ● ญี่ปุ่น

Order Unit: 1 Pcs							IMAO CORPORATION						
Order Code	Item No.	Price (per pcs)	Clamping Force (N)	Clamp Stroke (mm)	Height (mm)	Weight (g)	Order Code	Item No.	Price (per pcs)	Clamping Force (N)	Clamp Stroke (mm)	Height (mm)	Weight (g)
329-5869	QLRE-06	6,883THB	2400	2.5	Max 81	242	329-5877	QLRE-08	8,619THB	4200	3.5	Max100	490

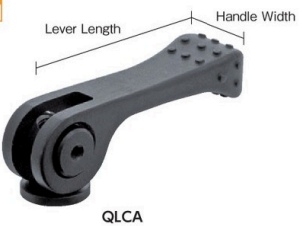

QLCA

Cam Handle

- วัสดุ
- คันโยกแบบลูกเบี้ยว: เหล็กกล้า (SCM440)
 - การปรับปรุงผิว: ชุบแข็งและอบสีดำ
- ประเทศที่ผลิต ● ญี่ปุ่น

Order Unit: 1 Pcs								IMAO CORPORATION							
Order Code	Item No.	Price (per pcs)	Clamping Force (N)	Stroke (mm)	Handle Width (mm)	Lever Length (mm)	Weight (g)	Order Code	Item No.	Price (per pcs)	Clamping Force (N)	Stroke (mm)	Handle Width (mm)	Lever Length (mm)	Weight (g)
397-8435	QLCA-04	1,237THB	900	1.8	14	40	26	397-8443	QLCA-05	1,337THB	1300	2.3	16	50	46
397-8451	QLCA-06	1,486THB	2400	2.7	19	63	80	397-8460	QLCA-08	1,931THB	3600	3.3	24	80	154
397-8478	QLCA-10	2,229THB	4800	4.3	30	100	318								

Item No.	Allowable Load of Handle (N)
QLCA-04	80
QLCA-05	100
QLCA-06	150
QLCA-08	200
QLCA-10	300



QLSCLR Series (with lever)

QLSCLNR Series (no lever)

Low-profile Cam Edge Clamp

- วัสดุ
- ส่วนตัวเรือน, คันโยก: เหล็กกล้า (SCM440)
 - แคลมป์, ลูกเบี้ยว: เหล็กกล้า (SCM440)
- ประเทศที่ผลิต ● ญี่ปุ่น

Order Unit: 1 Pcs								IMAO CORPORATION							
Order Code	Item No.	Price (per pcs)	Clamping Force (N)	Clamp Stroke (mm)	Height (mm)	Mounting Screw (mm)	Weight (g)	Order Code	Item No.	Price (per pcs)	Clamping Force (N)	Clamp Stroke (mm)	Height (mm)	Mounting Screw (mm)	Weight (g)
361-2627	QLSCLR10R	5,399THB	4000	1	30	M5	130	361-2643	QLSCLR15R	6,339THB	6000	2	46	M8	440
361-2619	QLSCLR10NR	4,357THB	4000	1	10	M5	85	361-2635	QLSCLR15NR	5,150THB	6000	2	15	M8	290



QLSCH32 (standard type)



QLSCH32L (light load type)

Cam Edge Clamp

- วัสดุ
- ส่วนตัวเรือน: เหล็กกล้า (S45C)
 - คันโยกแบบลูกเบี้ยว, คันโยก: เหล็กกล้า (SCM440)
 - ส่วนฝา, ก้าน: เหล็กกล้า (S45C)
- ประเทศที่ผลิต ● ญี่ปุ่น

Order Unit: 1 Pcs								IMAO CORPORATION							
Order Code	Item No.	Price (per pcs)	Clamping Force (N)	Clamp Stroke (mm)	Height (mm)	Mounting Screw (mm)	Weight (g)	Order Code	Item No.	Price (per pcs)	Clamping Force (N)	Clamp Stroke (mm)	Height (mm)	Mounting Screw (mm)	Weight (g)
433-9886	QLSCH32	8,319THB	2000	1.6	32	M6	620	433-9908	QLSCH40	10,946THB	3000	2.2	40	M8	1360
433-9894	QLSCH32L	8,319THB	600	0.3	32	M6	600	433-9916	QLSCH40L	10,946THB	1200	0.4	40	M8	1320



BASC106

Mounting Bolt Part



BASC106



BASC106

"Machine Clamp"

- คุณสมบัติ
- ขนาดกะทัดรัดและมีกำลังสูง
 - ชันแน่นได้จากหนึ่งด้าน ความสามารถในการใช้งานสูง
- วัสดุ
- เหล็กกล้า
- ประเทศที่ผลิต ● เยอรมนี

Order Unit: 1 Pcs							BESSEY						
Order Code	Item No.	Price (per pcs)	Clamping Force (N)	Opening (mm)	Throat (mm)	Weight (kg)	Order Code	Item No.	Price (per pcs)	Clamping Force (N)	Opening (mm)	Throat (mm)	Weight (kg)
302-9859	BASC106	16,636THB	16000	97	60	1.3	302-9867	BASC106	15,164THB	16000	97	60	1.3

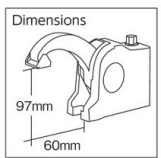

105

สินค้าบางรายการไม่สามารถนำเข้าไปได้ สินค้าบางรายการไม่สามารถใช้กับไฟที่ไทยได้ ราคาไม่รวมภาษีมูลค่าเพิ่ม

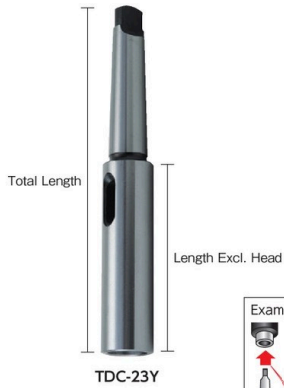
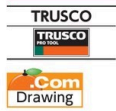

Drill Socket

- คุณสมบัติ
- ใช้ในการเปลี่ยนขนาดหรือต่อขนาดของดอกสว่านมาตรฐาน Morse taper
 - เหล็กกล้าผสมโมลิบดีนัมและโครเมียม (SCM415)
 - ผลิตกันที่ชุบแข็งและเจียรไน
- วัสดุ
- ญี่ปุ่น
- ประเทศที่ผลิต
- ญี่ปุ่น

Order Unit: 1 Pcs		TRUSCO NAKAYAMA CORPORATION						
Order Code	Item No.	Price (per pcs)	Internal Taper	External Taper Bit	Total Length (mm)	Length Excl. Head (mm)	Weight (kg)	
230-5526	TDC-11Y	3,797THB	MT1	MT1	147.0	81.5	0.17	
230-5542	TDC-12Y	3,797THB	MT1	MT2	160.0	81.5	0.27	
230-5607	TDC-13Y	4,473THB	MT1	MT3	180.0	82.0	0.49	
230-5569	TDC-22Y	4,241THB	MT2	MT2	176.0	97.0	0.37	
230-5585	TDC-23Y	4,166THB	MT2	MT3	195.0	97.0	0.32	
230-5666	TDC-24Y	5,740THB	MT2	MT4	220.0	97.0	0.74	
230-5623	TDC-32Y	5,783THB	MT3	MT2	196.0	117.5	0.81	
230-5640	TDC-33Y	5,783THB	MT3	MT3	215.0	117.0	0.58	
230-5682	TDC-34Y	6,034THB	MT3	MT4	240.0	117.0	1.06	
230-5704	TDC-43Y	7,781THB	MT4	MT3	240.0	142.0	1.34	
230-5721	TDC-44Y	7,781THB	MT4	MT4	265.0	142.0	1.67	
230-5747	TDC-45Y	8,066THB	MT4	MT5	298.0	142.5	2.25	
230-5763	TDC-54Y	12,909THB	MT5	MT4	300.0	177.0	2.50	
230-6174	TDC-55Y	14,606THB	MT5	MT5	333.0	177.5	4.00	
402-6161	TDCL-11-100	8,456THB	MT1	MT1	165.5	100.0	0.25	
402-6187	TDCL-11-200	9,853THB	MT1	MT1	265.5	200.0	0.50	
329-0476	TDCL-12-200	8,196THB	MT1	MT2	278.0	200.0	0.60	
329-0484	TDCL-22-200	8,569THB	MT2	MT2	278.0	200.0	0.75	
329-0492	TDCL-32-250	10,430THB	MT3	MT2	328.0	250.0	1.20	
402-6373	TDCL-33-200	11,984THB	MT3	MT3	299.0	200.0	1.10	
329-0506	TDCL-33-300	11,550THB	MT3	MT3	398.0	300.0	1.65	

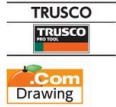
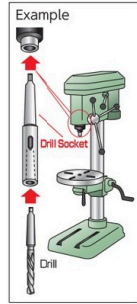

Drill Drift

- คุณสมบัติ
- ใช้งานเพื่อถอนดอกสว่านออกจากปลอกสว่านหรือรูเสียบสว่าน
 - เหล็กกล้าคาร์บอนต่ำ (SS41)
- วัสดุ
- ญี่ปุ่น
- ประเทศที่ผลิต
- ญี่ปุ่น

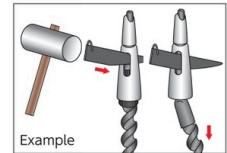

Common Item

Order Unit: 1 Pcs		TRUSCO NAKAYAMA CORPORATION			
Order Code	Item No.	Price (per pcs)	Compatible Sleeve Socket	Weight (g)	
230-5879	TDS-1	263THB	MT1	40	
230-5887	TDS-2	356THB	MT2	70	
230-5895	TDS-3	474THB	MT3	150	
230-5909	TDS-4	773THB	MT4,5,6	370	

A Quenching Item

Order Unit: 1 Pcs		TRUSCO NAKAYAMA CORPORATION			
Order Code	Item No.	Price (per pcs)	Compatible Sleeve Socket	Weight (g)	
253-7257	TDS-1Y	406THB	MT1	40	
253-7265	TDS-2Y	520THB	MT2	70	
253-7273	TDS-3Y	666THB	MT3	150	
253-7281	TDS-4Y	1,043THB	MT4,5,6	370	

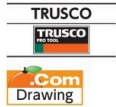

Drill Sleeve

- คุณสมบัติ
- ใช้ในการลดขนาดของดอกสว่านและดอกกริมเมอร์ที่มีความเร็วตามมาตรฐาน Morse taper (เพื่อให้เข้ากับขนาดของเพลาคงของเครื่องจักรที่ใช้)
 - เหล็กกล้าผสมโมลิบดีนัมและโครเมียม (SCM415)
 - ผลิตกันที่ชุบแข็งและเจียรไน
- วัสดุ
- ญี่ปุ่น
- ประเทศที่ผลิต
- ญี่ปุ่น

Order Unit: 1 Pcs		TRUSCO NAKAYAMA CORPORATION					
Order Code	Item No.	Price (per pcs)	Internal Taper	External Taper Bit	Total Length (mm)	Weight (kg)	
230-5011	TDS-12Y	1,250THB	MT1	MT2	92	0.09	
230-5119	TDS-13Y	1,763THB	MT1	MT3	100	0.20	
230-5151	TDS-14Y	2,786THB	MT1	MT4	124	0.51	
768-1666	TDS-15Y	4,461THB	MT1	MT5	156	1.40	
230-5038	TDS-23Y	1,497THB	MT2	MT3	112	0.18	
230-5135	TDS-24Y	2,466THB	MT2	MT4	124	0.42	

Order Unit: 1 Pcs		TRUSCO NAKAYAMA CORPORATION					
Order Code	Item No.	Price (per pcs)	Internal Taper	External Taper Bit	Total Length (mm)	Weight (kg)	
230-5194	TDS-25Y	4,324THB	MT2	MT5	156	1.30	
230-5054	TDS-34Y	2,067THB	MT3	MT4	136	0.37	
230-5178	TDS-35Y	4,026THB	MT3	MT5	156	1.17	
230-5071	TDS-45Y	4,170THB	MT4	MT5	168	1.02	
230-5224	TDS-46Y	10,953THB	MT4	MT6	220	3.00	
230-5097	TDS-56Y	9,633THB	MT5	MT6	225	2.40	

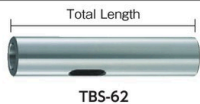
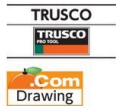

Sleeve for Drilling Machine

- วัสดุ
- เหล็กกล้าผสมโมลิบดีนัมและโครเมียม (SCM415)
 - ผลิตกันที่ชุบแข็งและเจียรไน
- ประเทศที่ผลิต
- ญี่ปุ่น

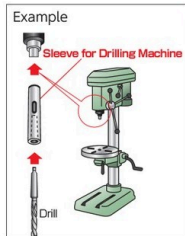

Order Unit: 1 Pcs		TRUSCO NAKAYAMA CORPORATION				
Order Code	Item No.	Price (per pcs)	Internal Taper	External Taper Bit	Total Length (mm)	Weight (g)
329-0450	TBS-61	5,587THB	MT1	JT6	100	250
329-0468	TBS-62	5,587THB	MT2	JT6	120	250

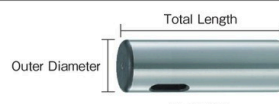

Turret Sleeve

- วัสดุ
- เหล็กกล้าผสมโมลิบดีนัมและโครเมียม (SCM415)
 - ผลิตกันที่ชุบแข็งและเจียรไน
- ประเทศที่ผลิต
- ญี่ปุ่น

Order Unit: 1 Pcs		TRUSCO NAKAYAMA CORPORATION			
Order Code	Item No.	Price (per pcs)	Connection Taper	Outer Diameter × Total Length (mm)	Weight (g)
329-0565	TTS-251	4,473THB	MT1	25 × 100	300
329-0573	TTS-252	4,473THB	MT2	25 × 100	250
329-0581	TTS-321	5,963THB	MT1	32 × 100	550
329-0590	TTS-322	5,963THB	MT2	32 × 100	500
329-0603	TTS-323	6,517THB	MT3	32 × 120	450

รหัสสั่งซื้อ **สีน้ำเงิน** ... มีสินค้าสต็อกที่ประเทศอินโดนีเซียและประเทศไทย **สีแดง** ... มีสินค้าสต็อกที่ประเทศอินโดนีเซีย **สีเขียว** ... มีสินค้าสต็อกที่ประเทศไทย

87 Tooling·Fixturing

Tooling Tools



Tools for Milling Machines



Chucks

Jaws

Live Centers

Lathe Tools

Drill Sockets

Drill Sleeves

Drill Chucks

Machine Vices

Level Adjust Tools

Stud Bolts

Clamping Nuts

Clamping Washers

Screw Supports

Clamps

Cooling Devices

Coolant Liners

Oil Guns

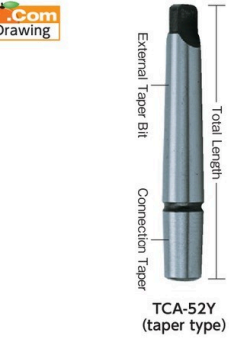

TCA-52Y (taper type)



TCA-632 (straight type)

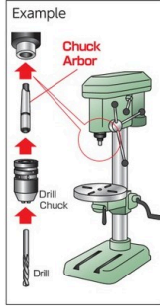

Chuck Arbor

- วัสดุ ● เหล็กกล้าผสมโมลิบดีนัมและโครเมียม (SCM415)
● สลิตก้านที่ขูดแข็งและเจียรไน
- ประเทศที่ผลิต ● ญี่ปุ่น

Taper type

Order Unit: 1 Pcs TRUSCO NAKAYAMA CORPORATION

Order Code	Item No.	Price (per pcs)	External Taper Bit	Connection Taper	Total Length (mm)
402-6110	TCA-11Y	1,704THB	MT1	JT1	83.5
402-6128	TCA-12Y	1,704THB	MT2	JT1	98.0
253-7168	TCA-21Y	929THB	MT1	JT2	89.5
253-7176	TCA-22Y	929THB	MT2	JT2	104.0
253-7184	TCA-23Y	1,419THB	MT3	JT2	123.0
253-7192	TCA-32Y	1,291THB	MT2	JT3	115.0
253-7206	TCA-33Y	1,551THB	MT3	JT3	134.0
253-7214	TCA-34Y	2,070THB	MT4	JT3	159.0
402-6136	TCA-42Y	2,914THB	MT2	JT4	122.0
402-6144	TCA-43Y	2,914THB	MT3	JT4	141.0
402-6152	TCA-44Y	3,031THB	MT4	JT4	166.0
253-7222	TCA-52Y	971THB	MT2	JT6	108.0
253-7231	TCA-53Y	1,419THB	MT3	JT6	127.0
253-7249	TCA-54Y	1,766THB	MT4	JT6	152.0

Straight type

Order Unit: 1 Pcs

Order Code	Item No.	Price (per pcs)	Outer Diameter (mm)	Connection Taper	Total Length (mm)
329-0522	TCAS-616	3,023THB	16	JT6	98
329-0531	TCAS-620	3,316THB	20	JT6	98
329-0549	TCAS-625	3,023THB	25	JT6	98
329-0557	TCAS-632	3,913THB	32	JT6	98

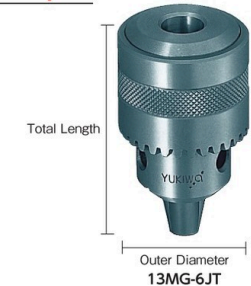

(with chuck handle)



JH-4 (chuck handle)

Drill Chuck

- อุปกรณ์เสริม ● จั๊มปา
ประเทศที่ผลิต ● ญี่ปุ่น

Order Unit: 1 Set YUKIWA SEIKO INC.

Order Code	Item No.	Price (per set)	Grasping Capacity (mm)	Connection Taper	Outer Diameter (mm)	Total Length (mm)
150-7613	3MG-0JT	2,323THB	0.3 to 3.0	JT0	21.0	34.5
150-7621	4MG-0JT	2,323THB	0.3 to 4.0	JT0	21.0	34.5
150-7630	D5MG-DJT	2,091THB	0.5 to 5.0	JTD	27.0	41.0
150-7648	5MG-1JT	2,006THB	0.5 to 5.0	JT1	32.0	49.5
150-7656	6.5ELMG-1JT	2,006THB	0.5 to 6.5	JT1	32.0	49.5
150-7664	6.5MG-1JT	2,043THB	0.5 to 6.5	JT1	37.0	54.5
150-7672	M8MG-1MT	2,099THB	0.8 to 8.0	MT1S	37.0	56.5
150-7681	J8MG-1JT	2,099THB	0.8 to 8.0	JT1	37.0	56.5
150-7699	10MG-2SJT	2,376THB	0.8 to 10.0	JT2S	45.0	69.0
406-9404	10ELMG-2SJT	2,376THB	0.8 to 10.0	JT2S	37.0	61.0
150-7702	13MG-6JT	3,103THB	1.2 to 13.0	JT6	52.5	87.0
406-9412	13ELMG-6JT	3,103THB	1.2 to 13.0	JT6	45.0	77.5
150-7711	14MG-3JT	3,640THB	1.2 to 14.0	JT3	60.0	96.0
150-7729	16MG-3JT	4,100THB	3.0 to 16.0	JT3	60.0	96.0
150-7737	19MG-4JT	7,801THB	3.0 to 19.0	JT4	72.5	124.5

Chuck Handle

Order Unit: 1 Pcs

Order Code	Item No.	Price (per pcs)	Compatible Drill Chuck
150-7931	JH-4	302THB	3MG-0JT/4MG-0JT
150-7940	JH-D5	302THB	D5MG-DJT
150-7958	JH-5	317THB	5MG-1JT/6.5ELMG-1JT
150-7966	JH-6.5	317THB	6.5MG-1JT/M8MG-1MT/J8MG-1JT/10ELMG-2SJT
150-7974	JH-10	322THB	10MG-2SJT/13ELMG-6JT
150-7982	JH-13	383THB	13MG-6JT
150-7991	JH-14	453THB	14MG-3JT/16MG-3JT
150-8008	JH-19	1,009THB	19MG-4JT



Keyless Chuck

- ข้อมูลจำเพาะ ● ความแม่นยำของการเหวี่ยงหนีศูนย์กลาง ต่ำกว่า 5/100 มม.
ประเทศที่ผลิต ● ไต้หวัน

Order Unit: 1 Pcs TRUSCO NAKAYAMA CORPORATION

Order Code	Item No.	Price (per pcs)	Grasping Capacity (mm)	Connection Taper	Weight (kg)
150-7516	KL-130N	4,133THB	0.5 to 13	JT6	1.03



Keyless Drill Chuck

- ข้อมูลจำเพาะ ● ความแม่นยำของการเหวี่ยงหนีศูนย์กลาง ต่ำกว่า 5/100 มม.
ประเทศที่ผลิต ● ญี่ปุ่น



Order Unit: 1 Pcs YUKIWA SEIKO INC.

Order Code	Item No.	Price (per pcs)	Grasping Capacity (mm)	Connection Taper	Outer Diameter (mm)	Total Length (mm)
150-8057	LC3-J1	6,377THB	0.3 to 3.0	JT1	24	48
150-8075	LC-65	6,749THB	0.5 to 6.5	JT1	34	68
150-8083	LC8-2SJT	7,244THB	0.5 to 8.0	JT2S	38	76
150-8091	LC10-2SJT	7,614THB	0.5 to 10.0	JT2S	43	91
150-8199	LC13	8,110THB	0.5 to 13.0	JT6	50	103
150-8202	LC16	9,534THB	3.0 to 16.0	JT6	56	109

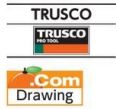

Keyless Chuck (Integrated MT shank)

คุณสมบัติ ●ไม่จำเป็นต้องใช้ตามจับหัวจับ สามารถที่จะประกอบ/ถอดดอกสว่านโดยการหมุนด้วยมือ
 ข้อมูลจำเพาะ ●ความแม่นยำของการเที่ยงหนีศูนย์กลาง ต่ำกว่า 5/100 มม.
 อุปกรณ์เสริม ●ประแจตะขอ
 ประเทศที่ผลิต ●ไต้หวัน

TRUSCO NAKAYAMA CORPORATION						
Order Code	Item No.	Price (per pcs)	Grasping Capacity (mm)	Connection Taper	Outer Diameter (mm)	Total Length (mm)
328-5782	TKL-1320	4,423THB	0.5 to 13	MT2	50.5	183.9
328-5791	TKL-1330	4,723THB	0.5 to 13	MT3	50.5	201.9
328-5804	TKL-1340	5,101THB	0.5 to 13	MT4	50.5	227.9

Spanner for Keyless Chuck

Order Code	Item No.	Price (per pcs)	Total Length (mm)	Weight (g)
414-7308	TKLFS	199THB	170	90



"Super Keyless Dream Chuck"

คุณสมบัติ ●สามารถใช้ได้ทั้งในงานเจาะและงานตีปัด
 ●ตีปัดได้สูงสุดถึง M16
 ข้อมูลจำเพาะ ●ความแม่นยำของการเที่ยงหนีศูนย์กลาง ต่ำกว่า 5/100 มม.
 อุปกรณ์เสริม ●ประแจตะขอ x 1
 ประเทศที่ผลิต ●ญี่ปุ่น

ST Shank

Jacobs Taper SLC-13

Order Code	Item No.	Price (per pcs)	Grasping Capacity (mm)	Connection Taper	Outer Diameter (mm)	Total Length (mm)
150-8318	SLC13-J6	9,707THB	0.5 to 13.0	JT6	51	103

Order Code	Item No.	Price (per pcs)	Grasping Capacity (mm)	Connection Shank	Outer Diameter (mm)
406-9455	ST20-SLC13-150	12,137THB	0.5 to 13.0	ST20	51
406-9463	ST25-SLC13-160	12,020THB	0.5 to 13.0	ST25	51
406-9471	ST32-SLC13-170	12,020THB	0.5 to 13.0	ST32	51

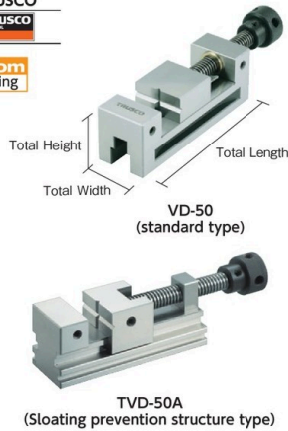
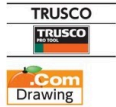

Precision Vise (Handle type)

คุณสมบัติ ●มีทั้ง 4 หน้าผ่านการเจียระไนอย่างละเอียด ซึ่งสามารถใช้ได้ทั้งแนวตั้งและแนวนอน
 ข้อมูลจำเพาะ ●ความตั้งฉากภายในช่วง ±0.005 มม./100 มม.
 ●ความขนานภายในช่วง ±0.005 มม./100 มม.
 วัสดุ ●ส่วนตัวเรือน: เหล็กกล้าทำเครื่องมือคาร์บอน (SKS-93) (ความแข็ง HRC56 ถึง 60)
 ประเทศที่ผลิต ●จีน

Order Code	Item No.	Price (per pcs)	Total Length x Total Width x Total Height (mm)	Opening Width (mm)	Opening (mm)	Opening Depth (mm)	Weight (kg)
122-6991	VD-50	12,139THB	154 x 47 x 53	47	59	24	2.1
122-7009	VD-65	13,570THB	175 x 62 x 59	62	80	29	3.4
122-7017	VD-75	15,699THB	180 x 72 x 69	72	75	29	5.1
328-5812	TVD-50A	16,430THB	140 x 48 x 55	48	75	25	3.6

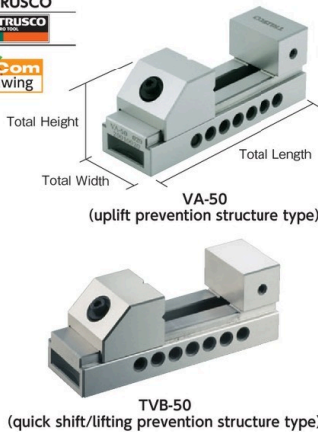
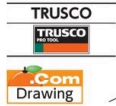
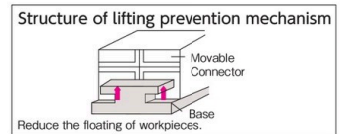

Precision Vise (Wrench tightening type)

คุณสมบัติ ●กลไกป้องกันการยกทำให้สามารถคงความแม่นยำได้ยาวนาน
 ข้อมูลจำเพาะ ●ความตั้งฉากภายในช่วง ±0.005 มม./100 มม.
 ●ความขนานภายในช่วง ±0.005 มม./100 มม.
 วัสดุ ●ส่วนตัวเรือน: เหล็กกล้าทำเครื่องมือคาร์บอน (SKS-93) (ความแข็ง HRC56 ถึง 60)
 ประเทศที่ผลิต ●จีน

Order Code	Item No.	Price (per pcs)	Total Length x Total Width x Total Height (mm)	Opening Width (mm)	Opening (mm)	Opening Depth (mm)	Weight (kg)
122-7505	VA-50	7,849THB	149 x 47 x 57	47	74	29	2.0
122-7513	VA-65	9,979THB	169 x 62 x 62	62	89	34	3.0
122-7521	VA-75	11,507THB	189 x 72 x 66	72	99	34	4.1
328-5847	TVB-50	9,213THB	149 x 47 x 57	47	74	29	1.7
328-5855	TVB-65	11,640THB	169 x 62 x 62	62	89	34	2.8
328-5863	TVB-75	14,301THB	189 x 72 x 66	72	99	34	4.1

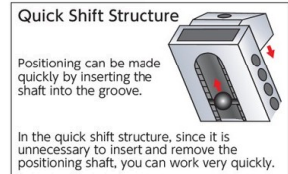

รหัสสั่งซื้อ **สีน้ำเงิน** ... มีสินค้าสต็อกที่ประเทศอินโดนีเซียและประเทศไทย **สีแดง** ... มีสินค้าสต็อกที่ประเทศอินโดนีเซีย **สีเขียว** ... มีสินค้าสต็อกที่ประเทศไทย

- Tooling Tools
- Tools for Milling Machines
- Chucks
- Jaws
- Live Centers
- Lathe Tools
- Drill Sockets
- Drill Sleeves
- Drill Chucks
- Machine Vices
- Level Adjust Tools
- Stud Bolts
- Clamping Nuts
- Clamping Washers
- Screw Supports
- Clamps
- Cooling Devices
- Coolant Liners
- Oil Guns

NEW STRONG

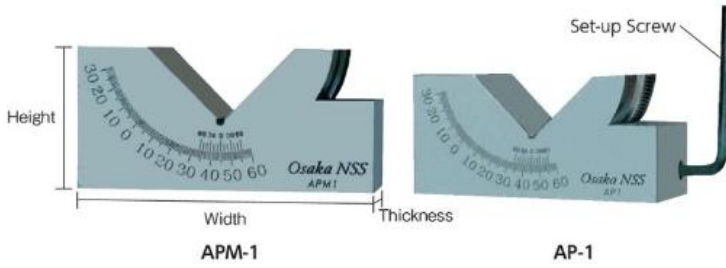

Adjustable Angle Plate "Kakudasu kun"

- คุณสมบัติ
- ปรับมุมมองค่าให้ได้อย่างรวดเร็วเพราะมีชุดบล็อกตั้งองศาที่มีหลายขนาดปะปนกัน
 - สามารถใช้เป็นบล็อก V ได้
- ข้อมูลจำเพาะ
- การตั้งฉาก ± 0.005
- วัสดุ
- SK2
- ประเทศที่ผลิต
- ไต้หวัน

With Fine Adjustment Function

- คุณสมบัติ
- โดยการรวมกันของ angular plate ช่วยทำให้ปรับมุมได้เร็วขึ้น

Order Unit: 1 Pcs

NEW STRONG

Order Unit: 1 Pcs

Order Code	Item No.	Price (per pcs)	Height (mm)	Width (mm)	Thickness (mm)	Angle	Weight (kg)	Order Code	Item No.	Price (per pcs)	Height (mm)	Width (mm)	Thickness (mm)	Angle	Weight (kg)
380-2558	APM-1	15,187THB	47	102	46	0 to 60°	1.5	380-2523	AP-1	23,399THB	47	102	46	0 to 60°	1.5
380-2566	APM-2	14,251THB	47	102	30	0 to 60°	1.0	380-2531	AP-2	22,136THB	47	102	30	0 to 60°	1.0
380-2574	APM-3	13,314THB	32	75	25	0 to 60°	0.5	380-2540	AP-3	21,509THB	32	75	25	0 to 60°	0.5

TRUSCO

HO1MA Type
(3 pieces 1 set)

HO7MA Type
(3 pieces 1 set)

HO7MA (high jaw) Type
(3 pieces 1 set)

HO22M Type
(3 pieces 1 set)

HO24M (2 directions) Type
(2 pieces 1 set)

HO27M Type
(3 pieces 1 set)

Soft Jaw (for HOWA)

คุณสมบัติ

- ทำจากเหล็กกล้า S45C ซึ่งง่ายต่อการตัดแปลงและมีความแข็งที่เหมาะสม
- การทำงานอย่างมีประสิทธิภาพโดยพิจารณาจากจุดต่างๆ เช่น การลดระดับความเที่ยงตรงการคืนตำแหน่ง (การส่ายของแกน) หลังจากที่มีการติดตั้งใหม่และปัจจัยต่างๆ ที่มีผลต่อบิดเบี้ยวของการประกอบหัวจับตัวหลัก

ประเทศที่ผลิต

- ญี่ปุ่น

Order Unit: 1 Set

TRUSCO NAKAYAMA CORPORATION

Order Code	Item No.	Price (per set)	Chuck Outer Diameter (inch)	Pitch (mm)	Length (mm)	Width (mm)	Height (mm)	Qty Per Set (pcs)	Weight (kg)
114-0574	HO1MA-4-1.5	1,426THB	4	1.5	54.0	23	25	3	0.60
114-0582	HO1MA-5-1.5	1,426THB	5	1.5	58.5	23	25	3	0.65
114-0591	HO1MA-6-1.5	1,581THB	6	1.5	72.0	31	40	3	1.70
114-0604	HO1MA-6-3.0	1,581THB	6	3.0	72.0	31	40	3	1.70
114-0612	HO1MA-8-1.5	1,787THB	8	1.5	90.0	34	40	3	2.30
114-0621	HO1MA-8-3.0	1,787THB	8	3.0	90.0	34	40	3	2.30
114-0639	HO1MA-10-1.5	2,211THB	10	1.5	110.0	40	40	3	3.50
114-0647	HO1MA-10-3.0	2,211THB	10	3.0	110.0	40	40	3	3.50
114-0655	HO1MA-12-1.5	3,161THB	12	1.5	129.0	50	50	3	6.70
114-0663	HO1MA-12-3.0	3,161THB	12	3.0	129.0	50	50	3	6.70
114-0671	HO1MA-15-3.0	9,046THB	15	3.0	156.0	64	70	3	13.60
114-0787	HO7MA-6	1,766THB	6	1.5	70.5	30	30	3	1.20
114-0795	HO7MA-8	2,150THB	8	1.5	90.0	32	35	3	1.90
114-0809	HO7MA-10	2,693THB	10	1.5	90.0	35	40	3	2.40
114-0817	HO7MA-12	4,413THB	12	1.5	105.0	40	50	3	4.20
112-9571	HO7MA-8-60	3,219THB	8	1.5	90.0	32	60	3	3.30
112-9589	HO7MA-8-90	4,801THB	8	1.5	90.0	32	90	3	5.40
112-9597	HO7MA-10-60	4,747THB	10	1.5	90.0	35	60	3	3.60
112-9601	HO7MA-10-90	6,434THB	10	1.5	90.0	35	90	3	5.30
114-0833	HO22M-6	1,797THB	6	1.5	70.5	30	30	3	1.20
114-0841	HO22M-8	2,764THB	8	1.5	90.0	35	40	3	2.40
114-0680	HO24M-6	1,404THB	6	1.5	70.5	30	30	2	0.84
114-0698	HO24M-8	2,129THB	8	1.5	90.0	35	40	2	1.67
114-0701	HO24M-10	3,510THB	10	1.5	105.0	40	50	2	2.78
114-0868	HO27M-6	2,166THB	6	1.5	66.5	35	35	3	1.50
114-0876	HO27M-8	2,443THB	8	1.5	85.5	40	40	3	2.50
114-0884	HO27M-10	3,476THB	10	1.5	108.0	45	45	3	4.30
114-0892	HO27M-12	4,207THB	12	1.5	111.0	50	60	3	6.40

TRUSCO

JT Type
(3 pieces 1 set)

Jaw Nut

คุณสมบัติ

- ในกระบวนการกัดที่ใช้หัวจับจำนวนมาก การติดตั้งที่ถอดเปลี่ยนบ่อยครั้ง จะทำให้การเปลี่ยนมีประสิทธิภาพดีขึ้น
- เหมาะสำหรับใช้แบบพาเลท/หัวจับยึดชิ้นงาน

วัสดุ

- SCM435

ประเทศที่ผลิต

- ญี่ปุ่น

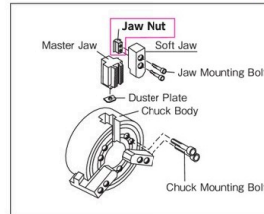

Order Unit: 1 Set

TRUSCO NAKAYAMA CORPORATION

Order Code	Item No.	Price (per set)	Length (mm)	Bottom Surface Width (mm)	Height (mm)	Upper Layer Width (mm)	Tip Width (mm)	Screw	Qty Per Set (pcs)	Weight (g)
290-0076	JT-K-HO-6	2,851THB	36.5	17.5	22.5	12	6	M10	3	150
290-0084	JT-K-HO-8	3,024THB	48.0	20.5	25.5	14	8	M12	3	330
290-0068	JT-K-HO-10	3,143THB	55.0	22.5	25.5	16	8	M12	3	450
290-0033	JT-K-B206	2,851THB	38.0	17.5	18.5	12	6	M10	3	150
290-0041	JT-K-B208	3,024THB	46.5	20.5	20.5	14	8	M12	3	250
290-0050	JT-K-B210	3,143THB	55.0	22.5	21.5	16	8	M12	3	400

TRUSCO

TLK-4B

Umbrella Rotating Lathe Center

วัสดุ

- เหล็กกล้าคาร์บอนสำหรับโครงสร้างทางกล (S45C)
- ผลิตภัณฑ์ชุบแข็งและเจียรไน ประเทศที่ผลิต
- ญี่ปุ่น

Order Unit: 1 Pcs

TRUSCO NAKAYAMA CORPORATION

Order Code	Item No.	Price (per pcs)	Shank	Tip Diameter (mm)	Outer Diameter (mm)	Total Length (mm)	Weight (kg)
230-6115	TLK-2	8,363THB	MT2	12	64	123	0.75
230-6123	TLK-3A	9,601THB	MT3	19	75	137	1.06
230-6131	TLK-3B	10,580THB	MT3	30	110	149	2.50
230-6140	TLK-4A	16,744THB	MT4	30	130	191	4.00
230-6158	TLK-4B	31,207THB	MT4	35	150	202	6.00
230-6166	TLK-5	31,207THB	MT5	32	150	229	5.50

KAWASIMO

A Type **B Type**

"High Speed Rolling Center"

ประเทศที่ผลิต

- ญี่ปุ่น

Order Unit: 1 Pcs

KAWASIMO Co.Ltd.

Order Code	Item No.	Price (per pcs)	Shank	Precision (mm)	Total Length (mm)	Body Diameter (mm)	Center Diameter (mm)	Weight (kg)
103-1775	3-A	19,947THB	MT3	0.005	177	53	25	1.2
103-1791	4-A	24,270THB	MT4	0.005	213	63	30	1.9
103-1813	5-A	29,773THB	MT5	0.005	251	68	35	3.3
103-1783	3-B	19,357THB	MT3	0.005	174	53	25	1.2
103-1805	4-B	23,583THB	MT4	0.005	208	63	30	1.9
103-1821	5-B	28,989THB	MT5	0.005	246	68	35	3.3

รหัสสั่งซื้อ **สีน้ำเงิน** ... มีสินค้าสต็อกที่ประเทศอินโดนีเซียและประเทศไทย **สีแดง** ... มีสินค้าสต็อกที่ประเทศอินโดนีเซีย **สีเขียว** ... มีสินค้าสต็อกที่ประเทศไทย

85 Tooling-Fixturing

Tooling Tools

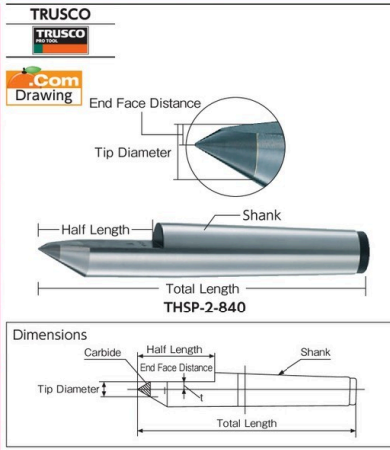

"Half Center" (with carbide tip)

คุณสมบัติ ● ส่วนกึ่งกลางของปลายหัวกึ่งถูกตัดออกเพื่อไม่ให้สัมผัสกับชิ้นงาน
วัสดุ ● เหล็กกล้าคาร์บอนสำหรับโครงสร้างทางกล (S45C)
● ผลิตภัณฑ์ชุบแข็งและเจียระไน
● ปลายคาร์ไบด์เป็นผลิตภัณฑ์มาตรฐาน JIS B 4104
ประเทศที่ผลิต ● ญี่ปุ่น

Order Unit: 1 Pcs		TRUSCO NAKAYAMA CORPORATION						
Order Code	Item No.	Price (per pcs)	Shank	Total Length (mm)	Tip Diameter (mm)	Half Length (mm)	End Face Distance (mm)	Weight (kg)
491-9912	THSP-1-610	13,636THB	MT1	100	6	40	1.0	0.15
330-3918	THSP-2-820	10,060THB	MT2	125	8	50	2.0	0.20
330-3900	THSP-2-840	8,940THB	MT2	125	8	50	4.0	0.20
330-3934	THSP-3-1025	11,640THB	MT3	155	10	60	2.5	0.40
330-3926	THSP-3-1050	10,430THB	MT3	155	10	60	5.0	0.45
330-3951	THSP-4-1435	13,967THB	MT4	195	14	70	3.5	0.90
330-3942	THSP-4-1470	13,037THB	MT4	195	14	70	7.0	0.95
491-9921	THSP-4-1410	18,293THB	MT4	195	14	70	1.0	1.35
491-9939	THSP-4-1420	18,293THB	MT4	195	14	70	2.0	1.85
330-3977	THSP-5-1845	24,587THB	MT5	250	18	90	4.5	2.30
330-3969	THSP-5-1890	22,349THB	MT5	250	18	90	9.0	2.45

Drill Chucks

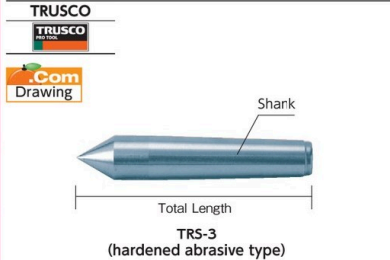

Lathe Center

วัสดุ ● เหล็กกล้าคาร์บอนสำหรับโครงสร้างทางกล (SUJ-2)
● ผลิตภัณฑ์ชุบแข็งและเจียระไน
ประเทศที่ผลิต ● ญี่ปุ่น

All Steel Solid type

Order Unit: 1 Pcs		TRUSCO NAKAYAMA CORPORATION				
Order Code	Item No.	Price (per pcs)	Shank	Total Length (mm)	Tip Diameter (mm)	Weight (kg)
230-6018	TRS-1	1,113THB	MT1	82	-	0.06
230-6034	TRS-2	1,244THB	MT2	100	-	0.16
230-6051	TRS-3	1,487THB	MT3	125	-	0.36
230-6077	TRS-4	2,099THB	MT4	155	-	0.74
230-6093	TRS-5	5,543THB	MT5	200	-	1.90
329-0395	TRS-6	13,037THB	MT6	270	-	5.20

Stud Bolts



Carbide Tip วัสดุ ● เหล็กกล้าคาร์บอนสำหรับโครงสร้างทางกล (S45C)

Order Unit: 1 Pcs		TRUSCO NAKAYAMA CORPORATION				
Order Code	Item No.	Price (per pcs)	Shank	Total Length (mm)	Tip Diameter (mm)	Weight (kg)
230-6026	TRSP-1	1,941THB	MT1	82	6	0.06
329-0301	TRSP-1-8	4,283THB	MT1	82	8	0.06
329-0310	TRSP-1-10	5,216THB	MT1	82	10	0.06
329-0328	TRSP-1-12	8,010THB	MT1	82	12	0.06
230-6042	TRSP-2	2,320THB	MT2	100	8	0.16
329-0336	TRSP-2-10	5,216THB	MT2	100	10	0.16
329-0344	TRSP-2-14	7,077THB	MT2	100	14	0.16
329-0352	TRSP-2-18	12,667THB	MT2	100	18	0.16
230-6069	TRSP-3	3,036THB	MT3	125	10	0.36
329-0361	TRSP-3-14	7,453THB	MT3	125	14	0.36
329-0379	TRSP-3-18	11,923THB	MT3	125	18	0.36
329-0387	TRSP-3-24	17,510THB	MT3	125	24	0.36
230-6085	TRSP-4	4,030THB	MT4	155	14	0.74
329-0263	TRSP-4-18	13,037THB	MT4	155	18	0.74
329-0271	TRSP-4-32	26,074THB	MT4	155	32	0.74
230-6107	TRSP-5	8,464THB	MT5	200	18	1.90
329-0280	TRSP-5-30	26,074THB	MT5	200	30	1.90
329-0298	TRSP-5-45	65,186THB	MT5	200	45	1.90
329-0441	TRSP-6	26,074THB	MT6	270	30	5.20
329-0409	TRSP-2	7,453THB	MT2	140	8	0.25
329-0417	TRSP-3	8,940THB	MT3	160	10	0.50
329-0425	TRSP-4	10,430THB	MT4	200	14	1.00
329-0433	TRSP-5	18,626THB	MT5	245	18	2.40

Clamps

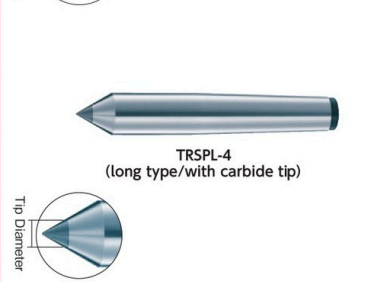
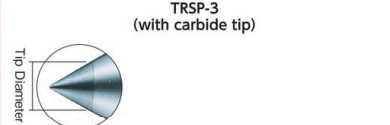

Rotating Lathe Center

การใช้งาน ● รองรับชิ้นงานและป้องกันการสั่น
ประเทศที่ผลิต ● ญี่ปุ่น

Order Unit: 1 Pcs		NSK,LTD.						
Order Code	Item No.	Price (per pcs)	Shank	Precision (mm)	Total Length (mm)	Body Diameter (mm)	Center Diameter (mm)	Weight (kg)
109-1671	LC-3A	16,066THB	MT3	0.005	166.5	51	24	0.98
109-1689	LC-4A	18,477THB	MT4	0.005	214.0	66	31	2.00
109-1697	LC-5A	29,724THB	MT5	0.005	234.0	80	38	3.40
109-0356	LC-4N	15,799THB	MT4	0.005	201.0	56	30	1.50
109-0526	LC-4J	15,799THB	MT4	0.010	186.0	42	25	1.00

Machine Safety Guard

การใช้งาน ● เพื่อป้องกันอันตรายจากการตัดและผดระหว่างกระบวนการกลึง
ข้อมูลจำเพาะ ● สามารถประกอบเข้ากับรูตึ่ติดตั้งตามชนิดของเครื่องจักรได้โดยตรง
วัสดุ ● แผ่นก้ำบั้ง (อะคริลิกโปร่งแสง) ● แชน, ส่วนอยู่กับที่ (อลูมิเนียม)
● แผ่นยึดแผ่นก้ำบั้ง (ทำจากเหล็ก) ประเทศที่ผลิต ● ญี่ปุ่น

Order Unit: 1 Pcs		FUJITOOL			
Order Code	Item No.	Price (per pcs)	Guard Plate Diameter (mm)	Guard Width (mm)	Weight (kg)
333-8568	B-123	21,143THB	315	155	2.1
333-8576	B-124	23,064THB	400	195	2.5
333-8584	B-125	25,947THB	500	248	3.9

85

สินค้าบางรายการไม่สามารถนำเข้าได้ สินค้าบางรายการไม่สามารถใช้กับไฟฟ้ไทยได้ ราคาไม่รวมภาษีมูลค่าเพิ่ม